

Roleta SCREEN premium, prowadzenie za pomocą linek

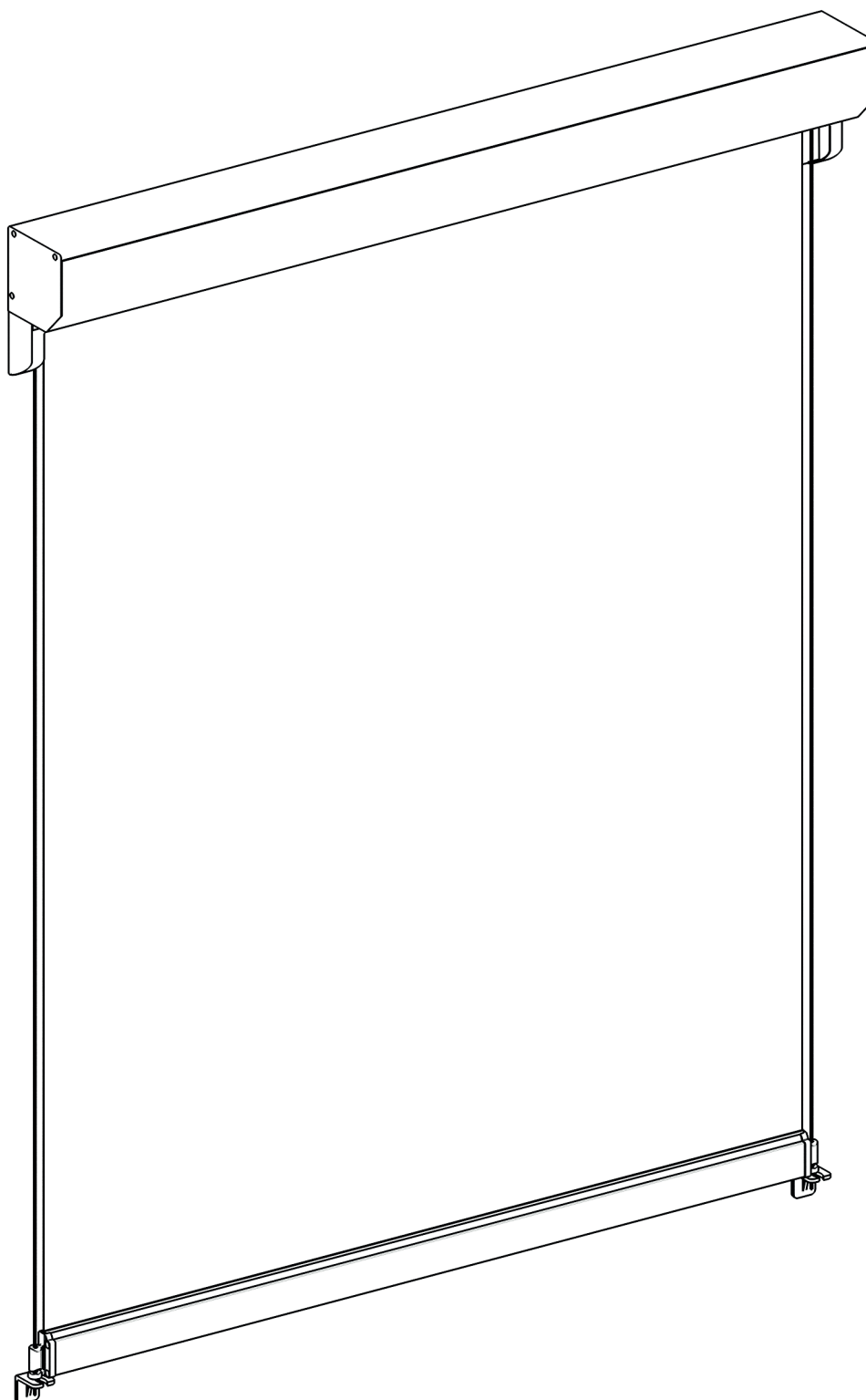

Dostawa powinna zawierać:

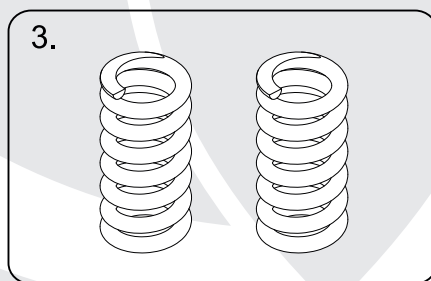
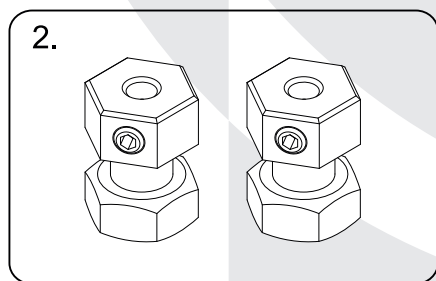
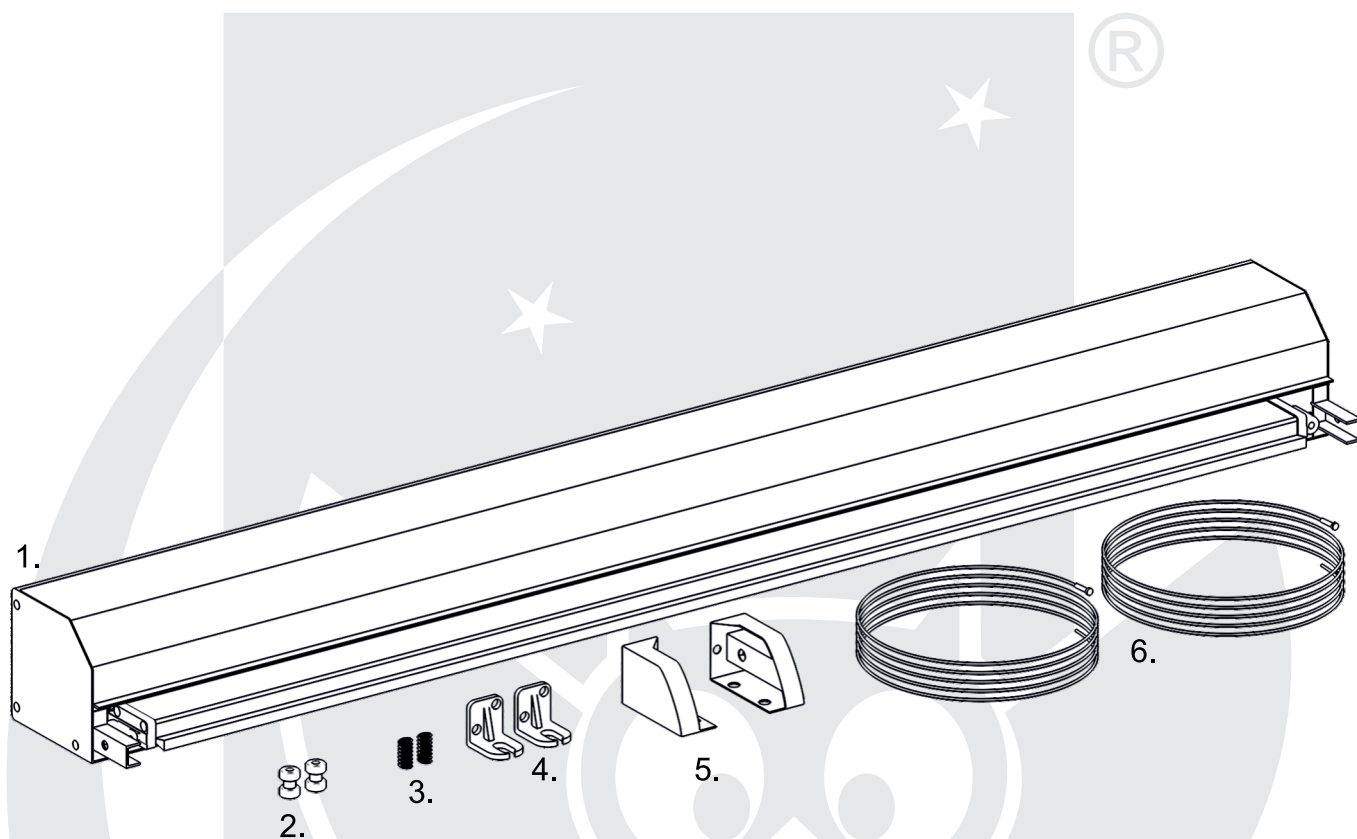

- 1. Kasetka z osłoną.
- 2. Zaciski linkowe.
- 3. Sprężyny naciskowe.
- 4. Wsporniki kasety.
- 5. Uchwyty linki.
- 6. Linki stalowe.

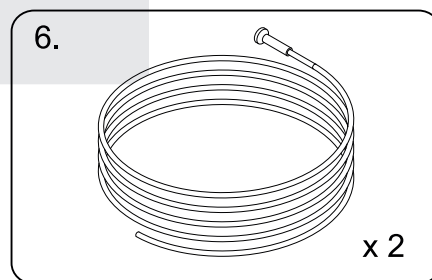
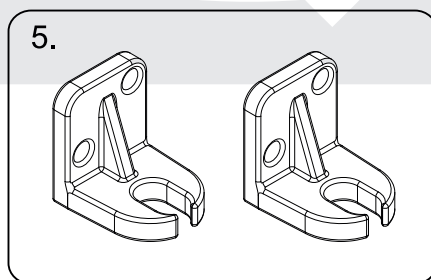
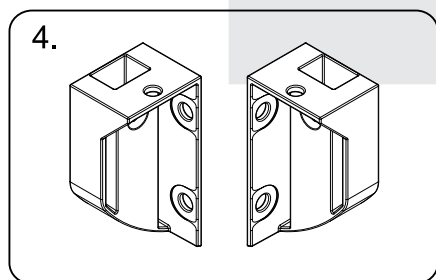

Montaż wsporników kasety.

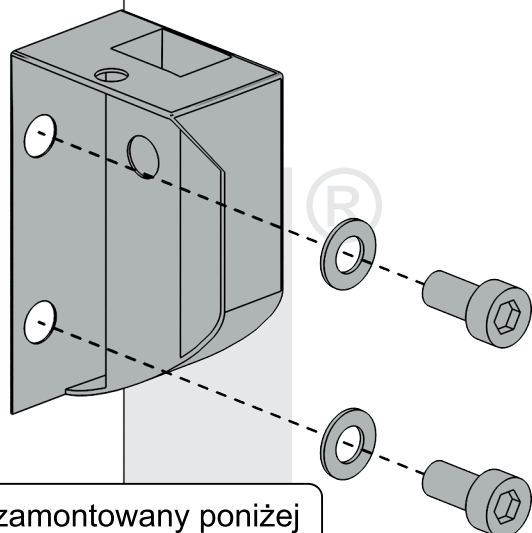
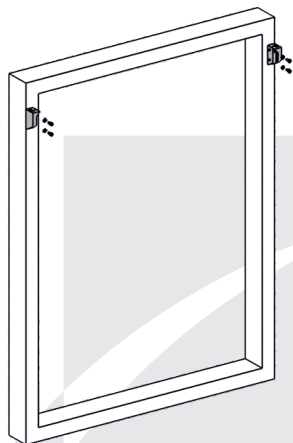

W przypadku montażu we wnęce wspornik musi być zamontowany poniżej górnej krawędzi wnęki o co najmniej 50 mm + wysokość skrzynki.

Montaż sprężyny dociskowej i linki stalowej.

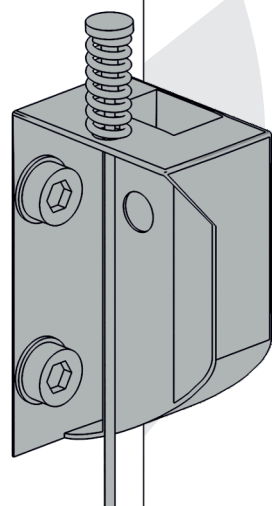
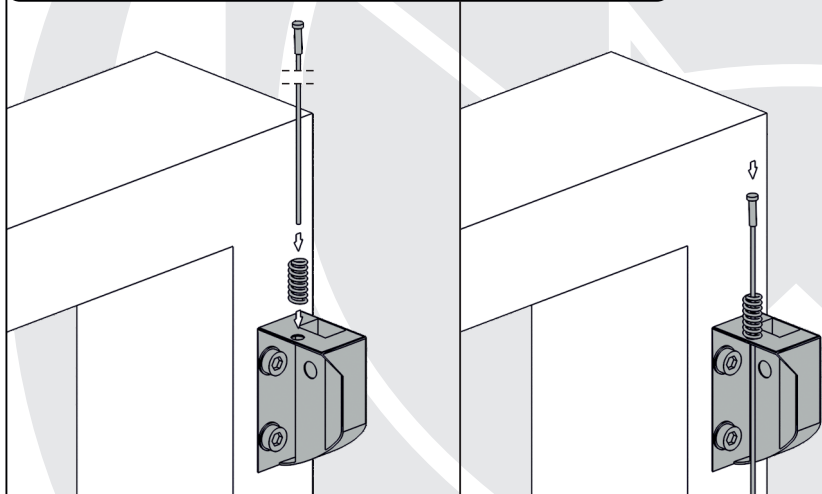

Wsunąć sprężynę naciskową na linkę stalową, którą przeciągnąć przez otwór we wsporniku.

Klip montażowy kasety (tylko kasety 125 mm).

W przypadku kaset o wysokości 125 mm i o szerokości ≥ 105 mm można zastosować klipy montażowe kasety. Klipy ułatwiają montaż osłony, kasetę można wtedy zawiesić na nich niezależnie od wsporników zmniejszając ich obciążenie.

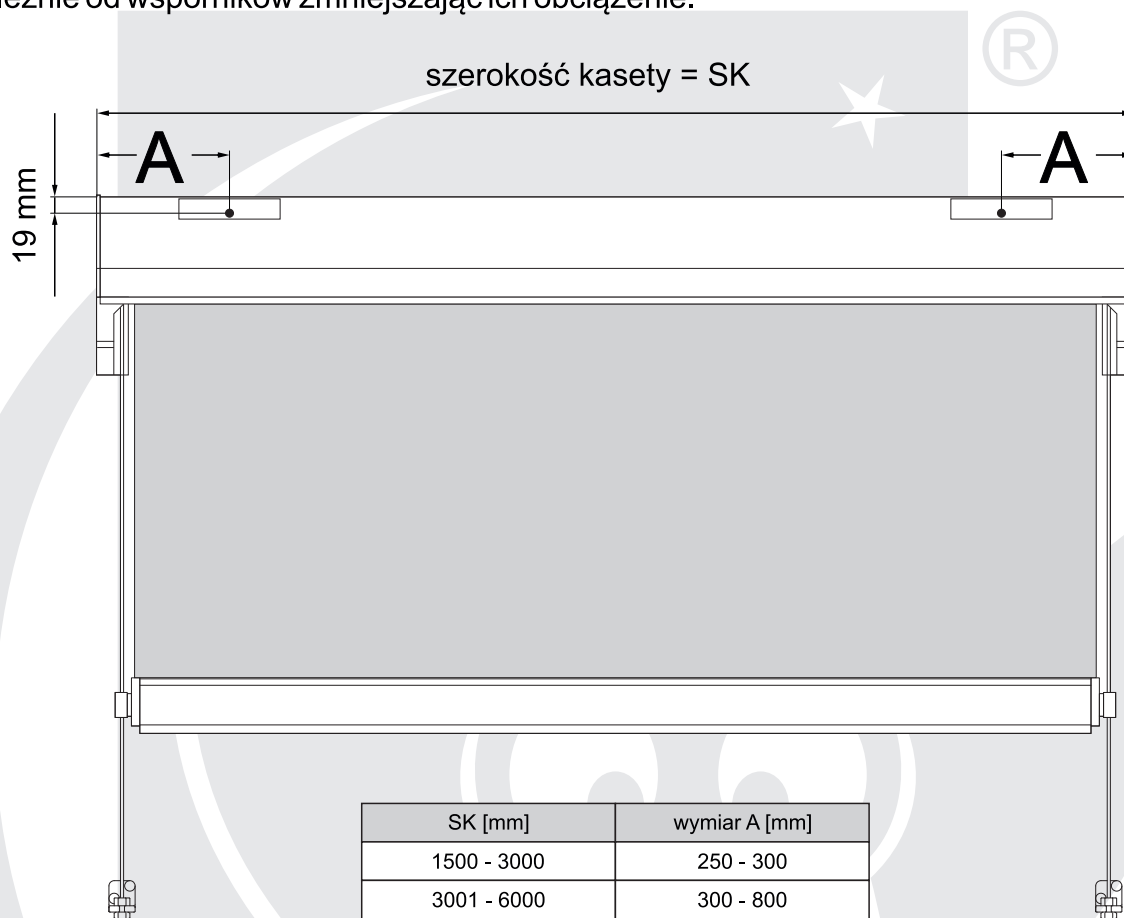

Montaż na klip jest opcjonalny i tylko na specjalne zamówienie (bez dopłaty).

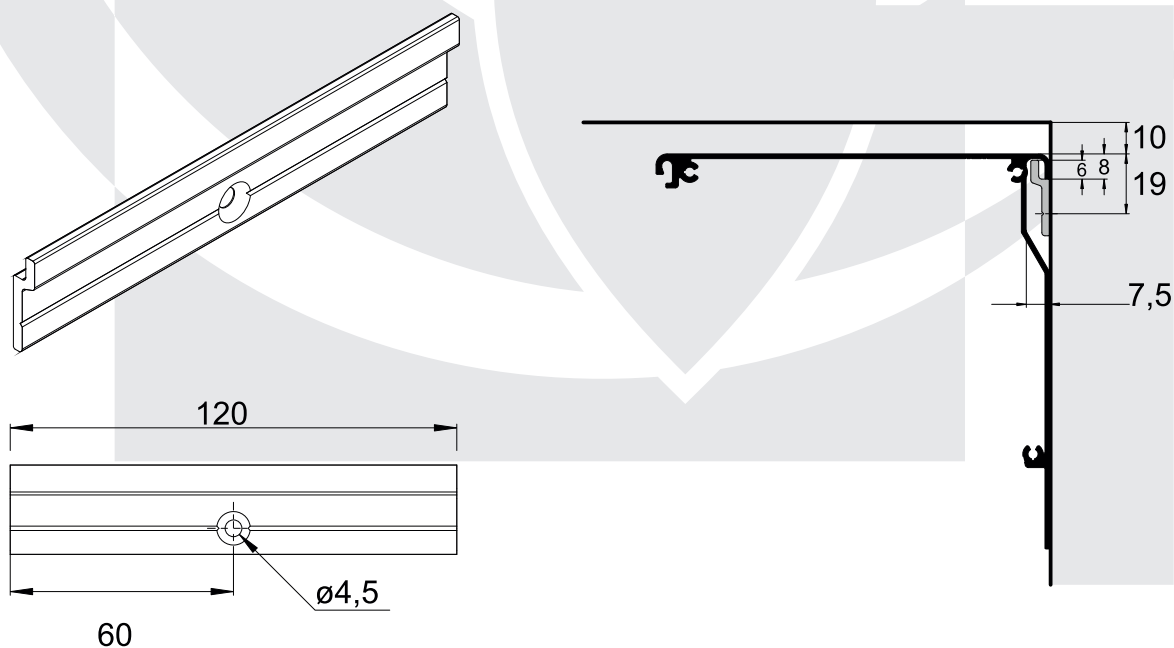

Montaż kasety.

1. Zamontować kasetę we wspornikach.
2. Przykręcić kasetę do wsporników.
3. Przeprowadzić linkę przez belkę dolną.

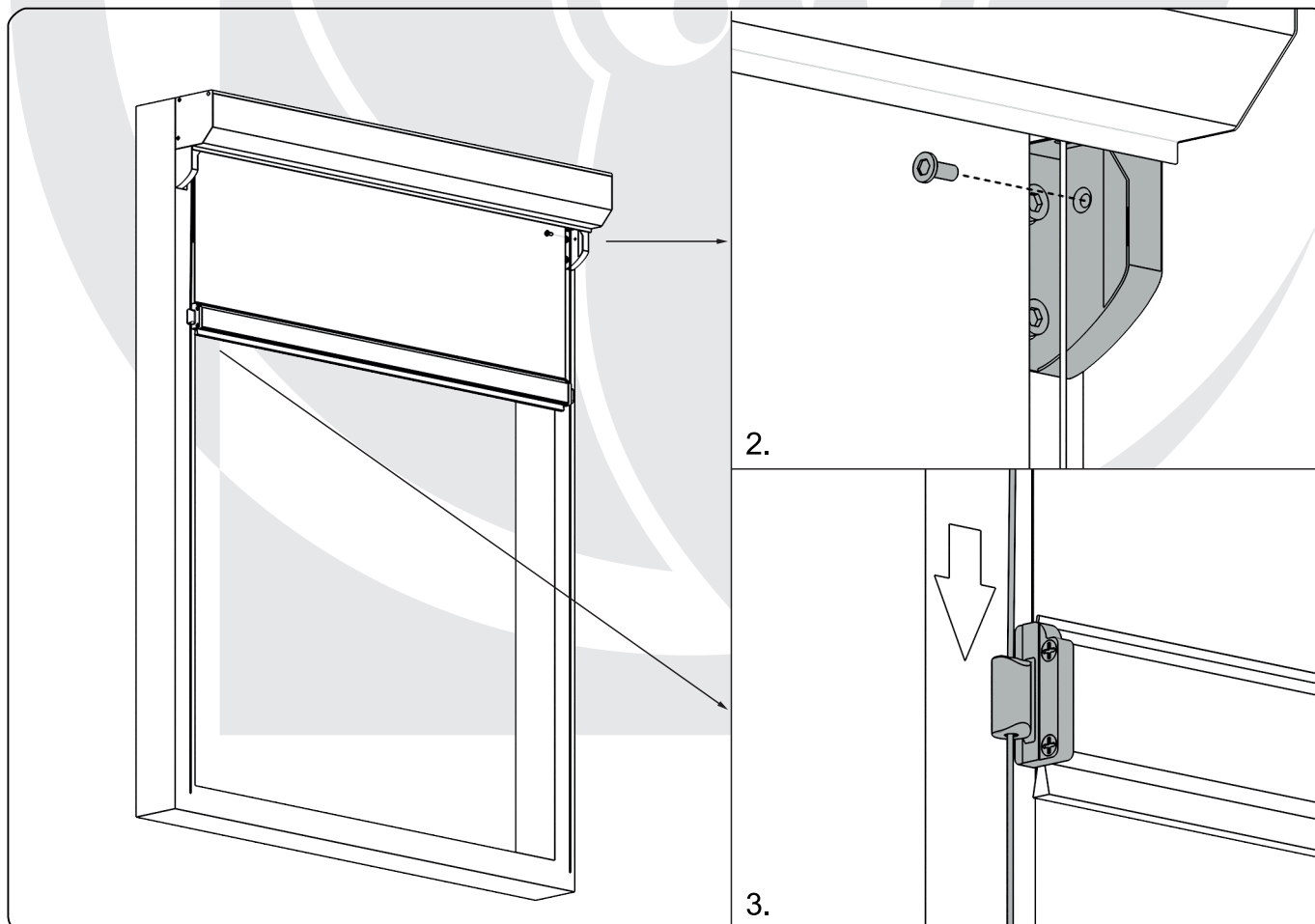
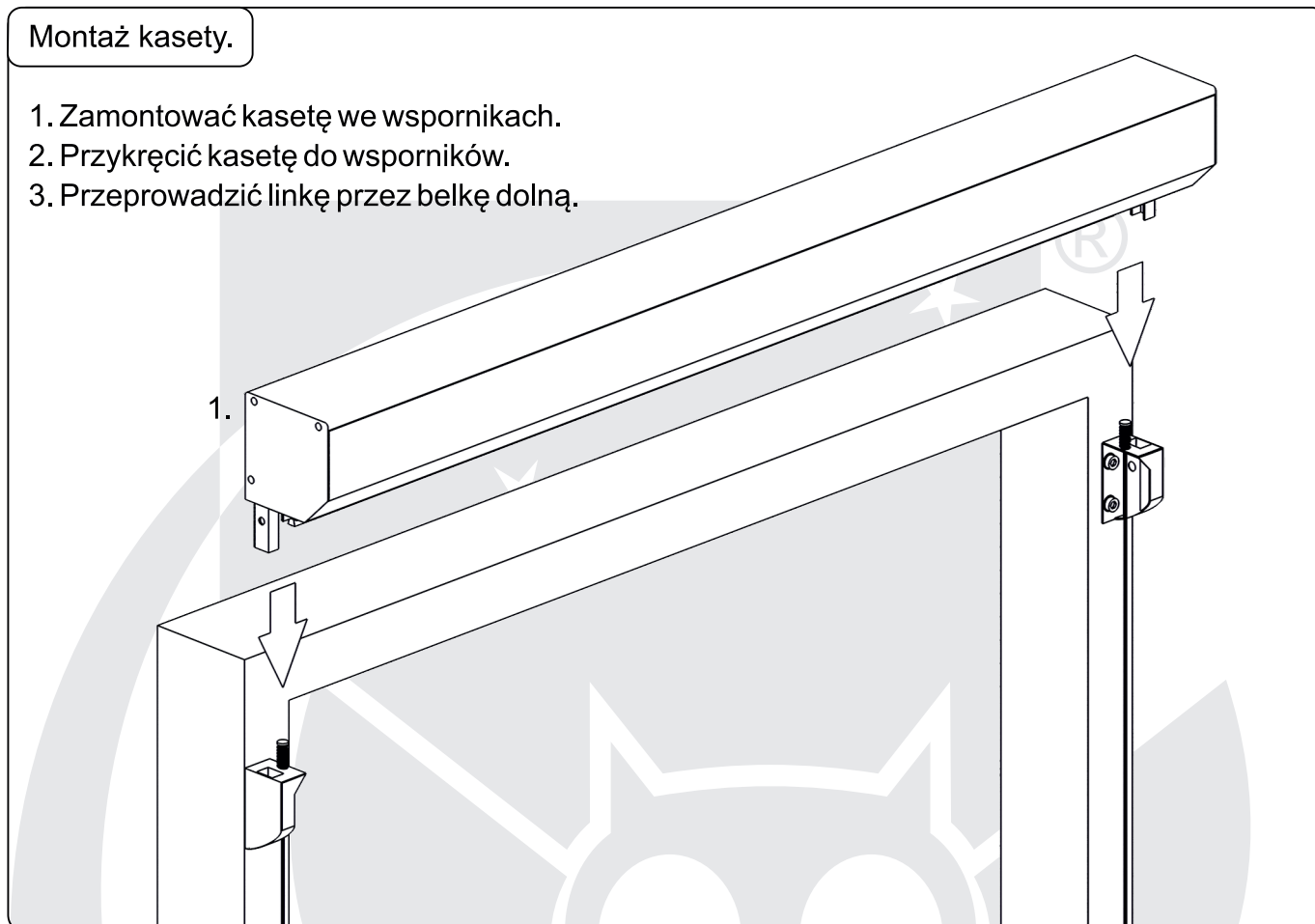

Montaż uchwyty linki.

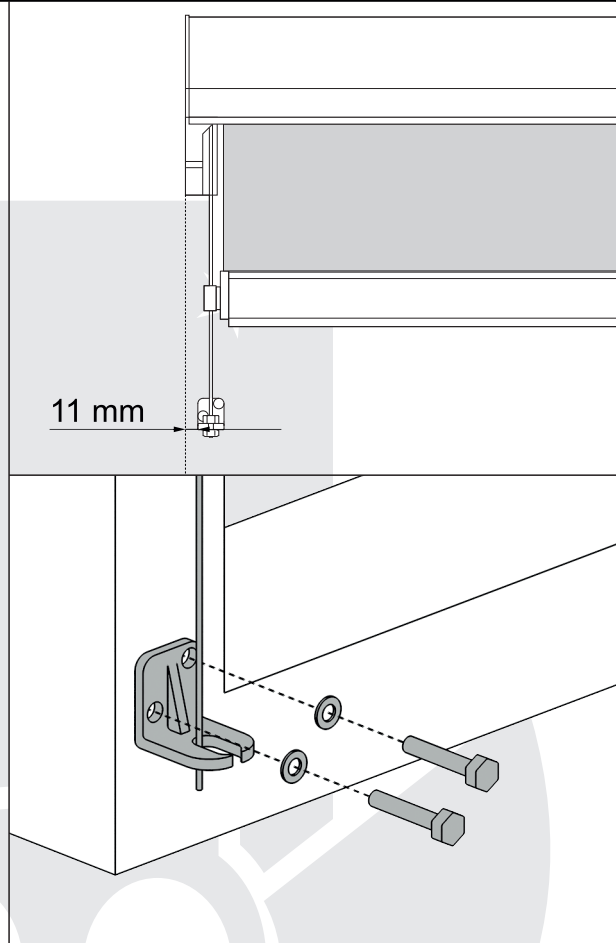
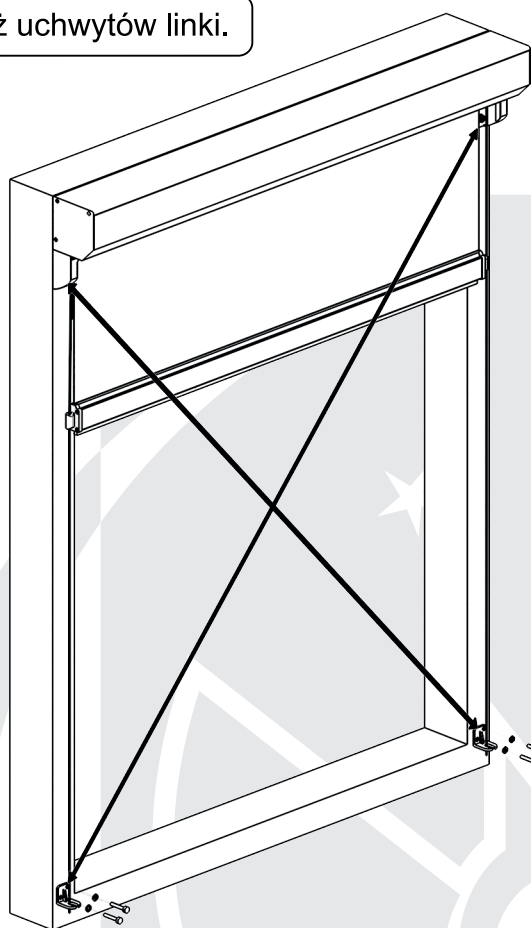

Podczas montażu uchwyty linki i linek należy zadbać aby linki były tej samej długości i biegły prostopadle do siebie. Przekątne między 2 wspornikami a 2 uchwytami linek muszą być równe. Odległość od zewnętrznej krawędzi wspornika prowadnicy linki do zewnętrznej krawędzi wspornika kasety wynosi ok. 11 mm.

Uchwyty linek należy przymocować za pomocą 2 śrub z łbem sześciokątnym i podkładek. Zacisk linek umieścić w każdym z kątowników i dokręcić nakrętkę. Przeprowadzić przez nie linki stalowe, napiąć je i zamocować za pomocą wkrętów dociskowych. Odciąć wystającą linkę stalową na dole równo z zaciskiem linowym.

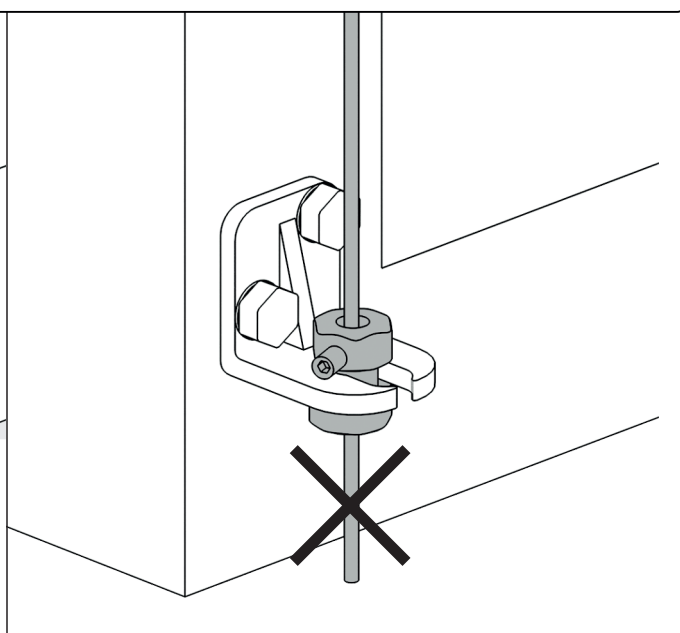
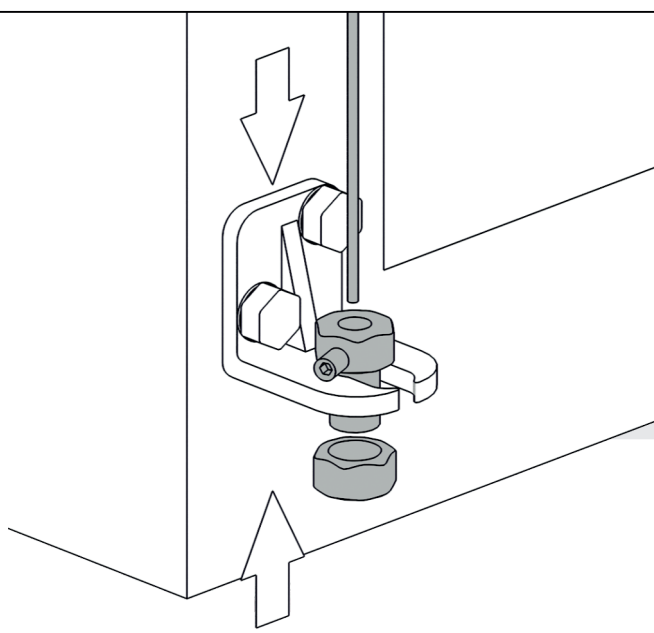



Fart Produkt Sp. z o. o. Sp. k.
ul. Towarowa 3, 87-100 Toruń
tel. +48 56 623 55 77, fax +48 56 649 57 23
e-mail: biuro@fartprodukt.pl
www.fartprodukt.pl