

Roleta SCREEN premium, prowadzenie boczne – belka dolna prowadnicach.

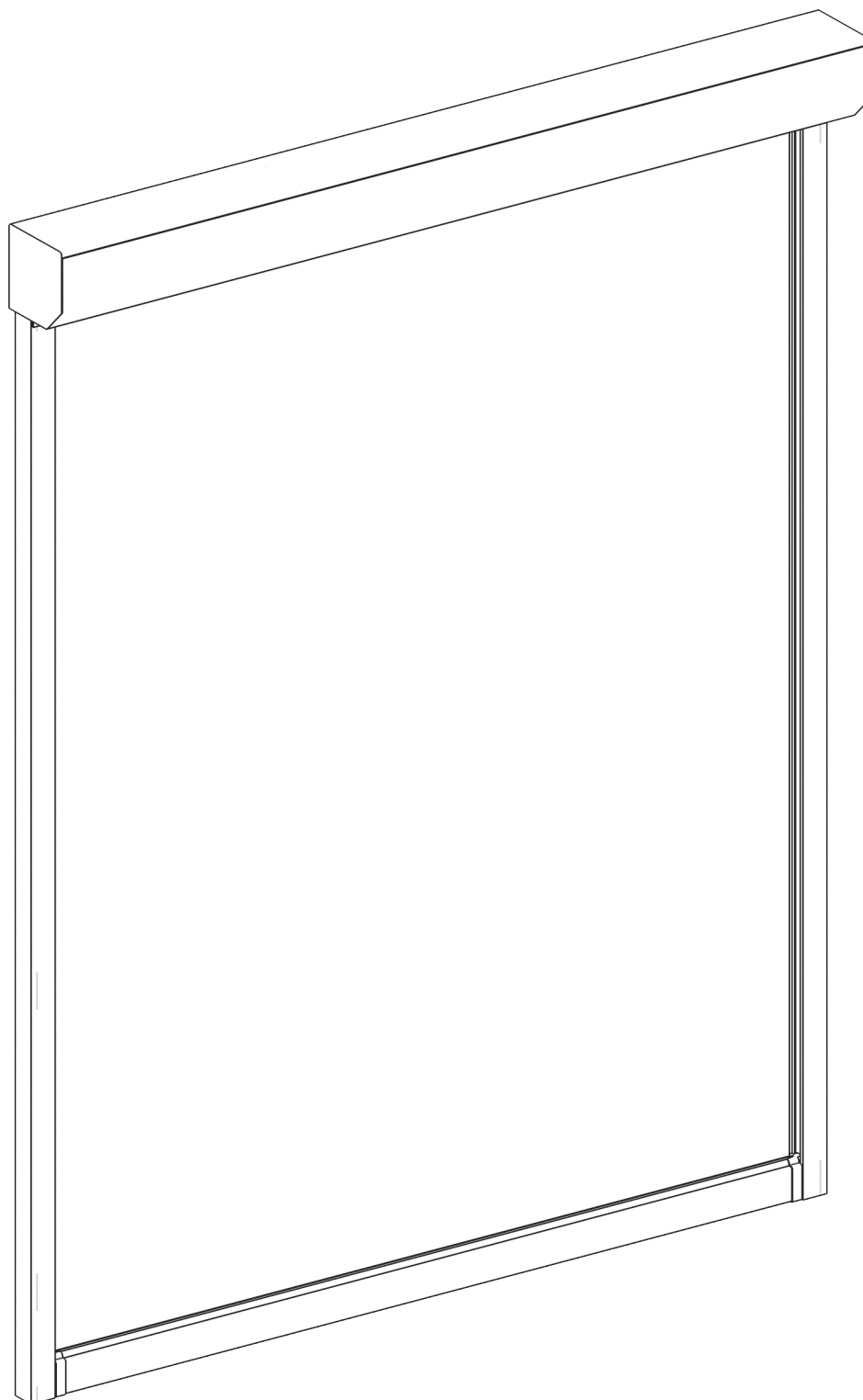

Dostawa powinna zawierać:

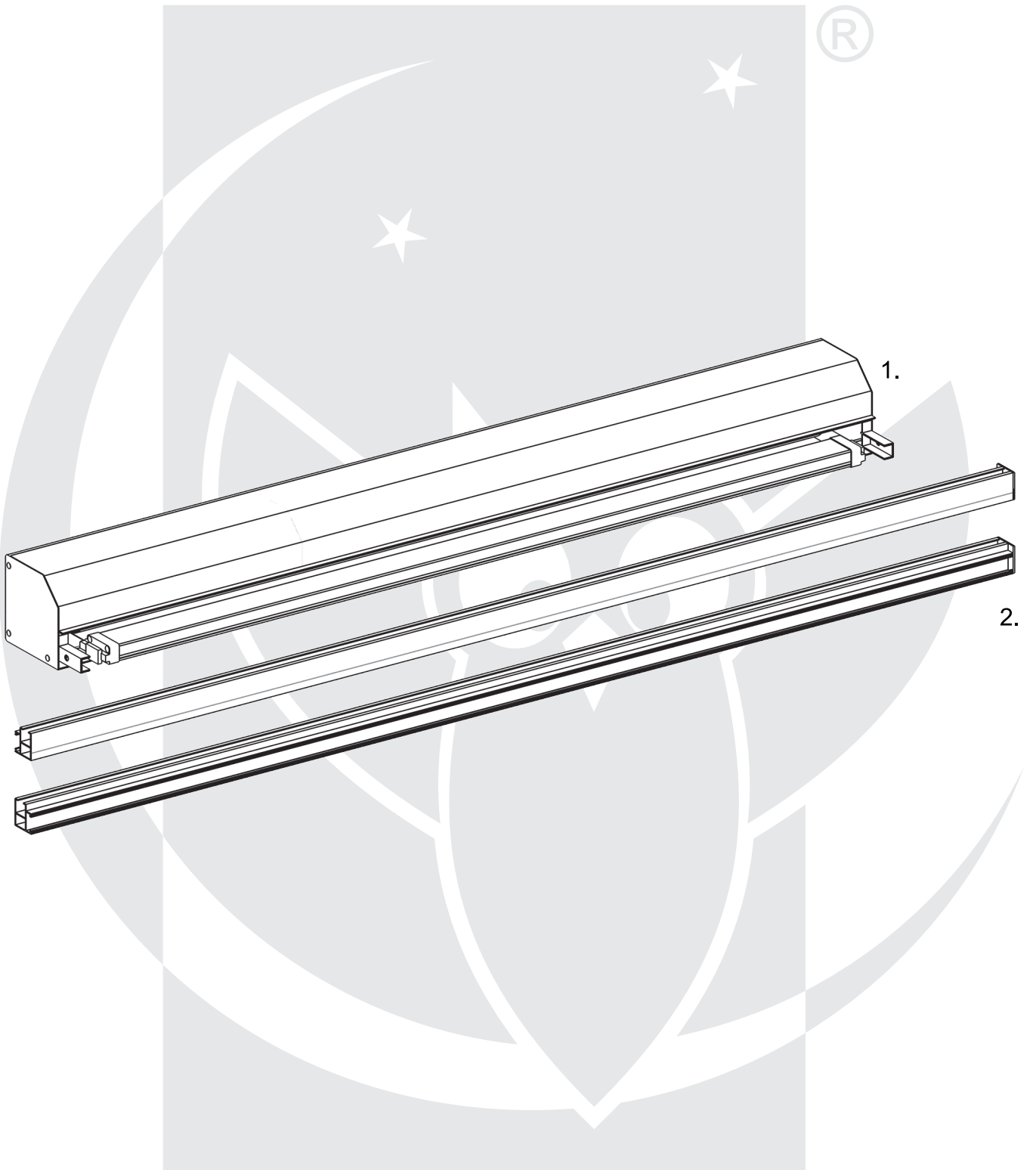

1. Kasetą z osłoną.
2. Prowadnice.

Złożenie kasety i prowadnic.

1. Włożyć kasetę do prowadnic.
2. Skręcić kasetę z prowadnicami.

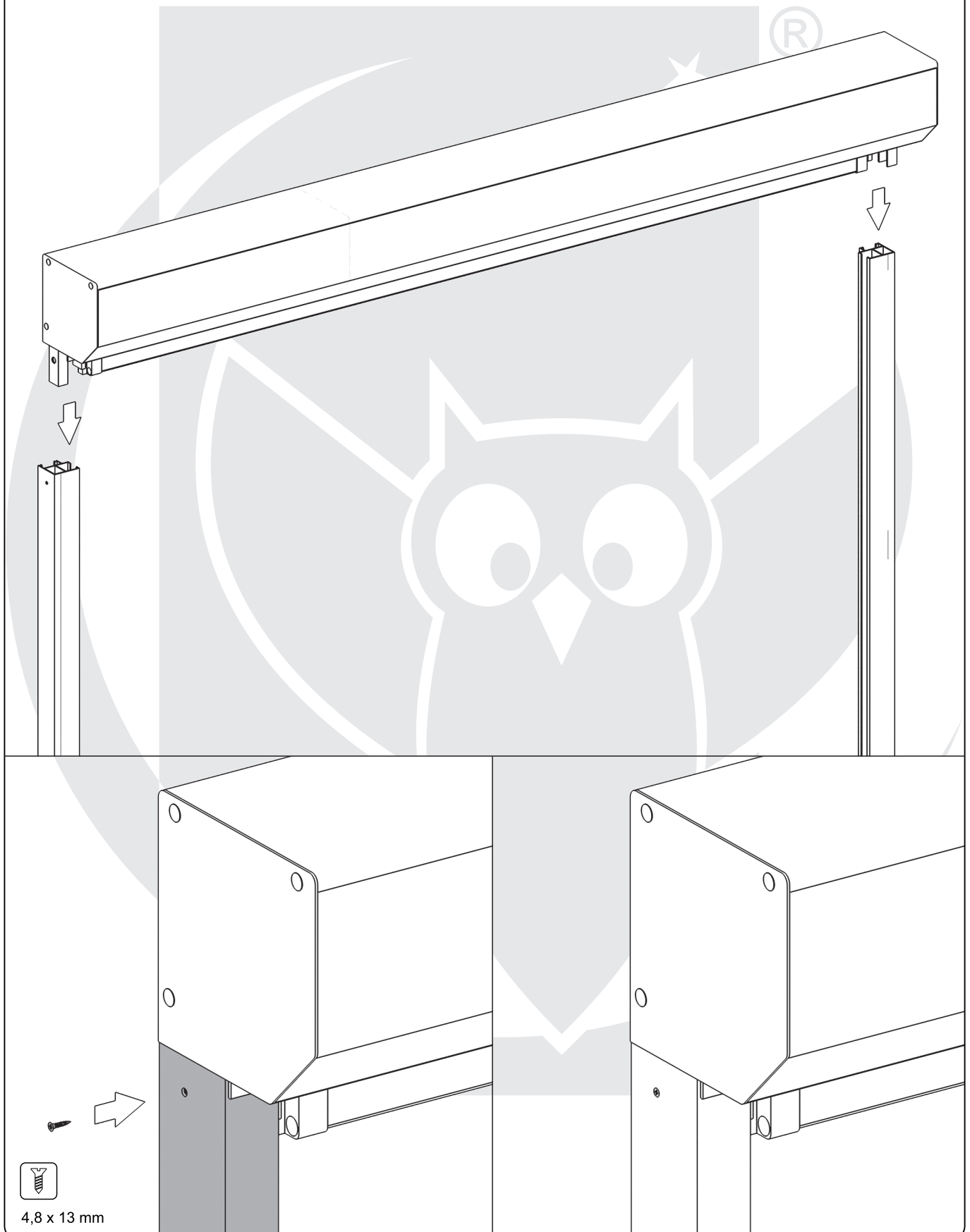

Klip montażowy kasety (tylko kasety 125 mm).

W przypadku kaset o wysokości 125 mm i o szerokości ≥ 105 mm można zastosować klipy montażowe kasety. Klipy ułatwiają montaż osłony, kasetę można wtedy zawiesić na nich niezależnie od wsporników zmniejszając ich obciążenie.

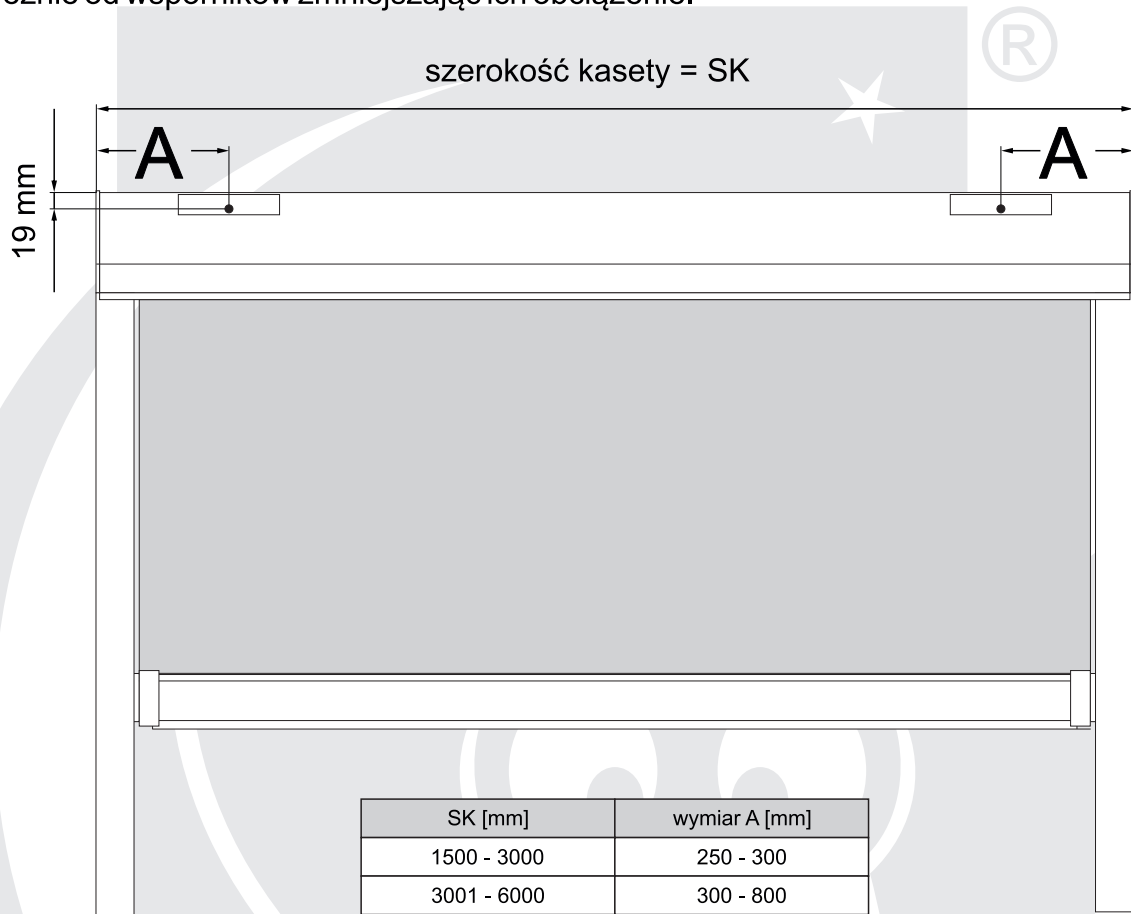

Montaż na klip jest opcjonalny i tylko na specjalne zamówienie (bez dopłaty).

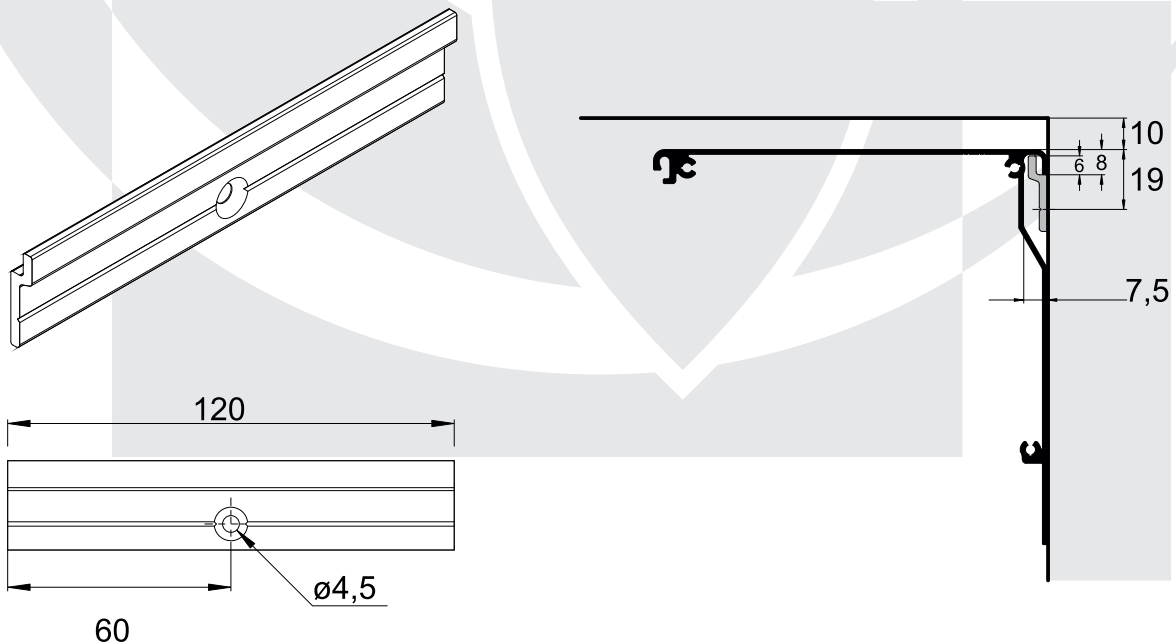

Montaż osłony (pamiętaj o podłączeniu kabla zasilającego!).

Montaż prowadnic na klipy montażowe PVC.

Klipy montażowe należy przykręcić w miejscu montażu, za pomocą odpowiednio dobranych do powierzchni materiałów montażowych.

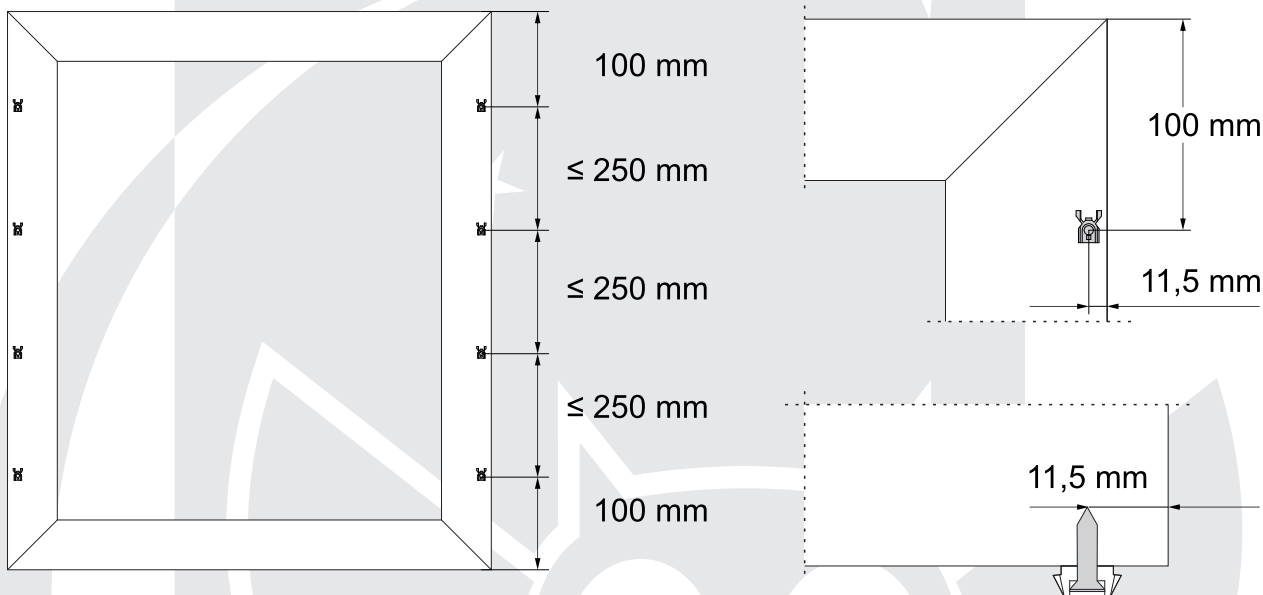
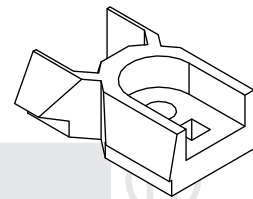

Po zamocowaniu klipów montażowych osłonę należy na nie nasunąć i na nich „zakliknąć”.
Uwaga! Należy (**koniecznie**) zadbać o to, aby prowadnice były zamontowane w pionie równoległe do siebie, kasetę znajdowała się w poziomie a przekątne między prowadnicami były równe.

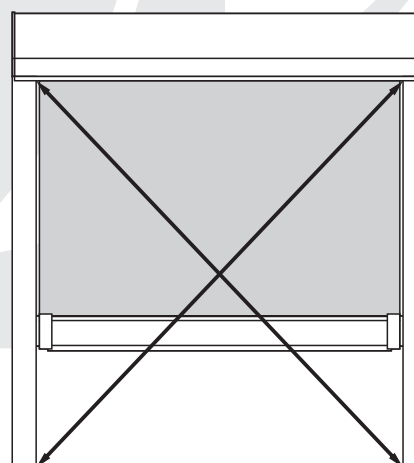
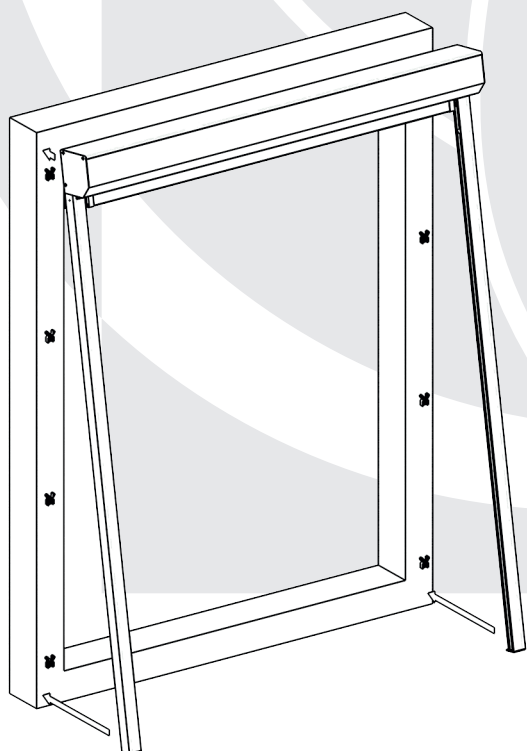

Montaż osłony (pamiętaj o podłączeniu kabla zasilającego!).

Montaż prowadnic za pomocą wkrętów.

Prowadnice należy przykręcić w miejscu montażu, za pomocą odpowiednio dobranych do powierzchni materiałów montażowych. Prowadnice mają już przygotowane otwory montażowe zgodnie z wybranym typem montażu (montaż czołowy / boczny).

Montaż czołowy.

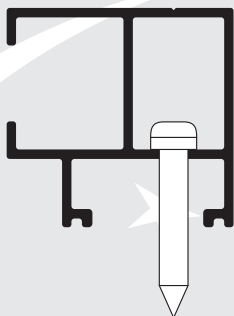

Montaż boczny.

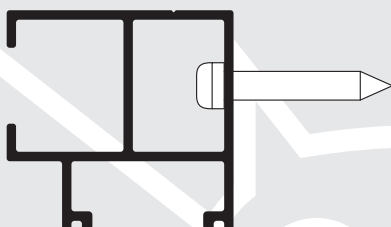

Uwaga! Podczas przykręcania prowadnic należy (**koniecznie**) zadbać o to, aby prowadnice było przykręcone w pionie równoległe do siebie, kasetą znajdowała się w poziomie a przekątne między prowadnicami były równe.

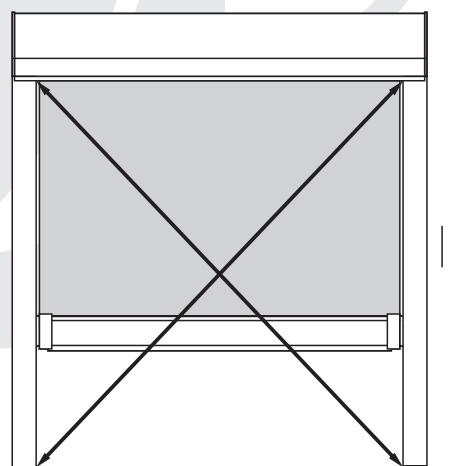
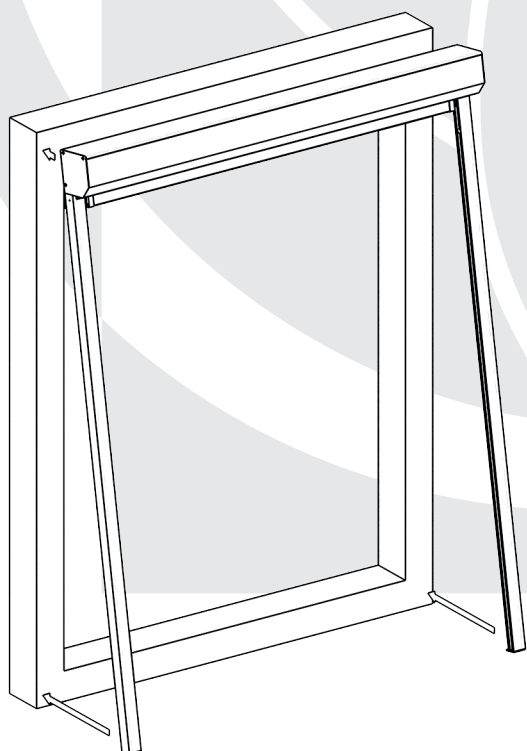



Fart Produkt Sp. z o. o. Sp. k.
ul. Towarowa 3, 87-100 Toruń
tel. +48 56 623 55 77, fax +48 56 649 57 23
e-mail: biuro@fartprodukt.pl
www.fartprodukt.pl