

Instrukcja montażu

Moskitiera plisowana narożna.

Dostawa powinna zawierać:

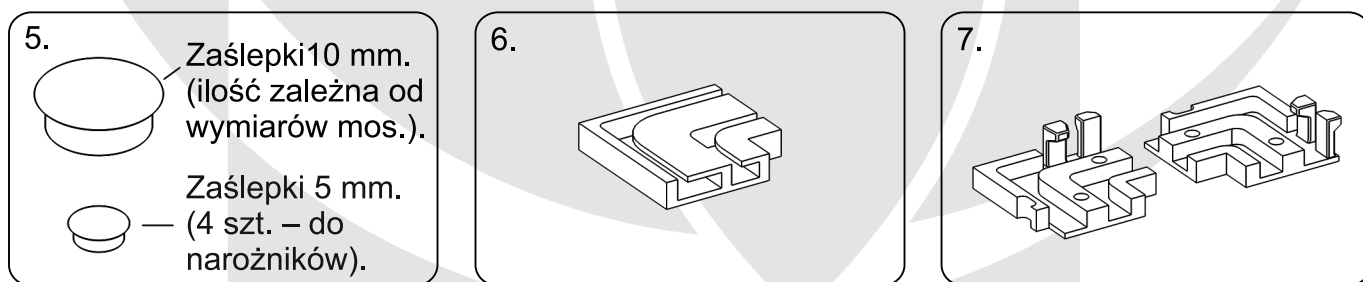
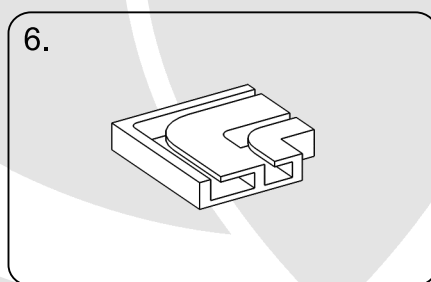
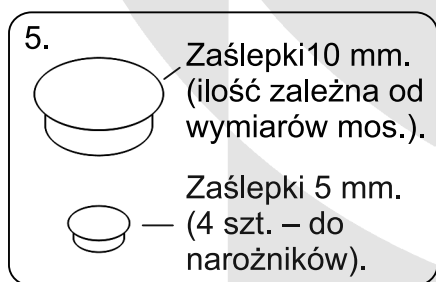
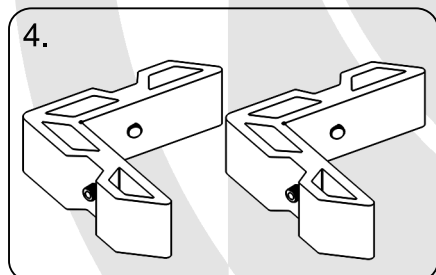
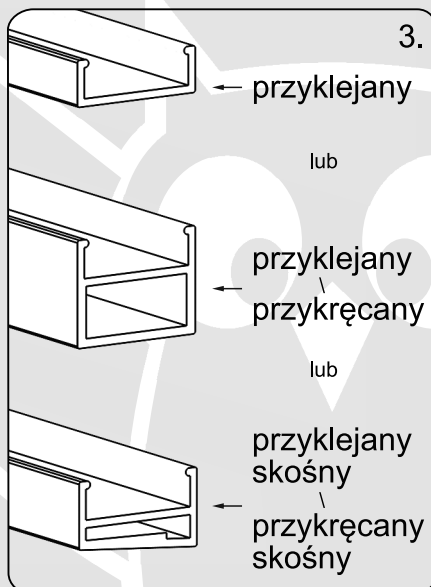
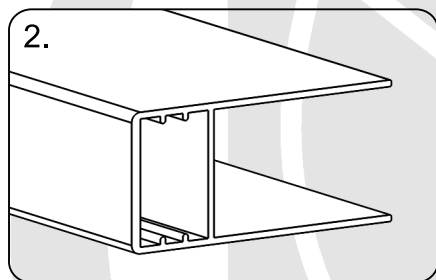
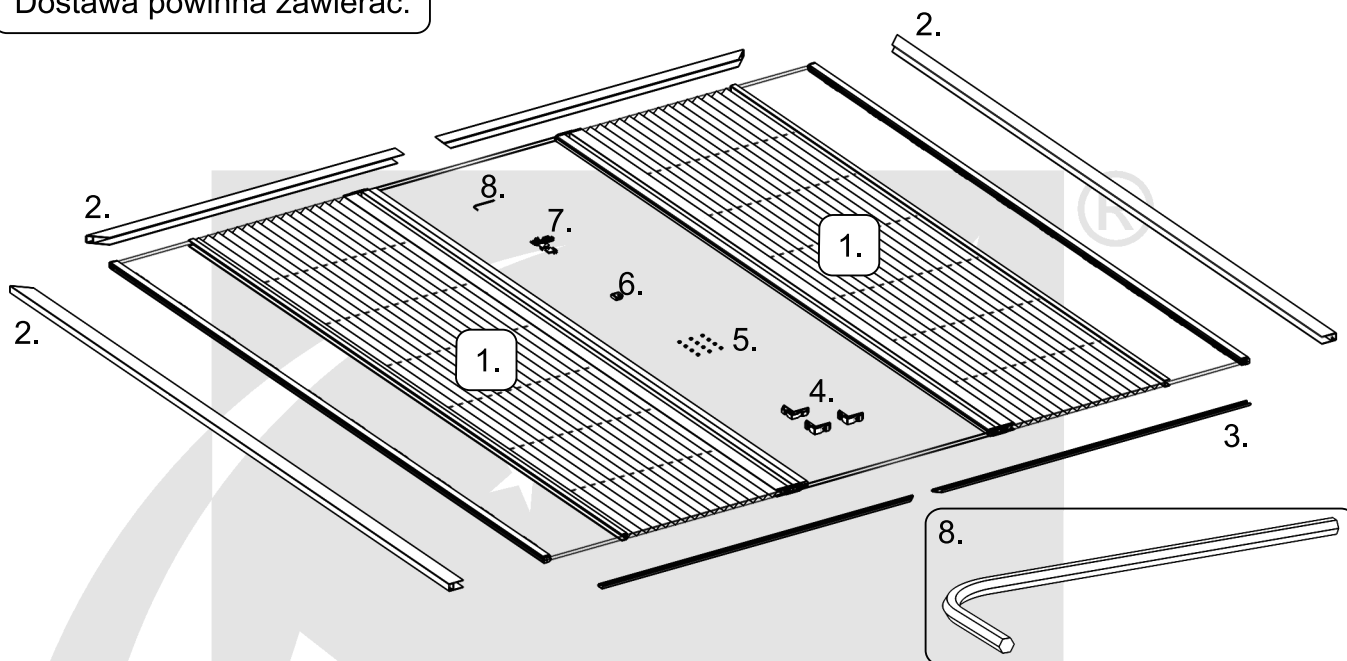

1. Zestawy MPH.
2. Prowadnice – rama moskitiery.
3. Profil dolny – do wyboru trzy warianty.
4. Narożniki – łączniki prowadnic.
5. Zaślepki.
6. Narożnik pozycjonujący dolny.
7. Narożnik pozycjonujący górny.
8. Klucz – inbus 2 mm.

Pomiar – przy składaniu zamówienia należy podać szerokość i wysokość całkowitą moskitiery.

Wymiar ten jest wyznaczony przez ramę stworzoną z prowadnic.

Wymiary – prowadnic:

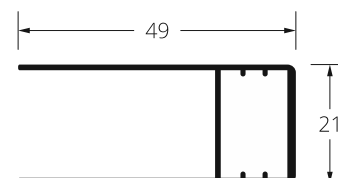

Złożenie prowadnic i narożników.

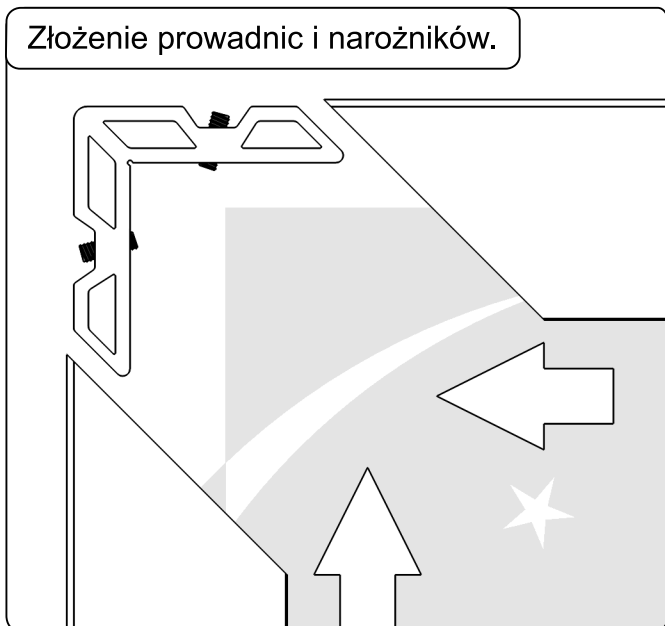

Po złożeniu dokręcić śruby w narożnikach.

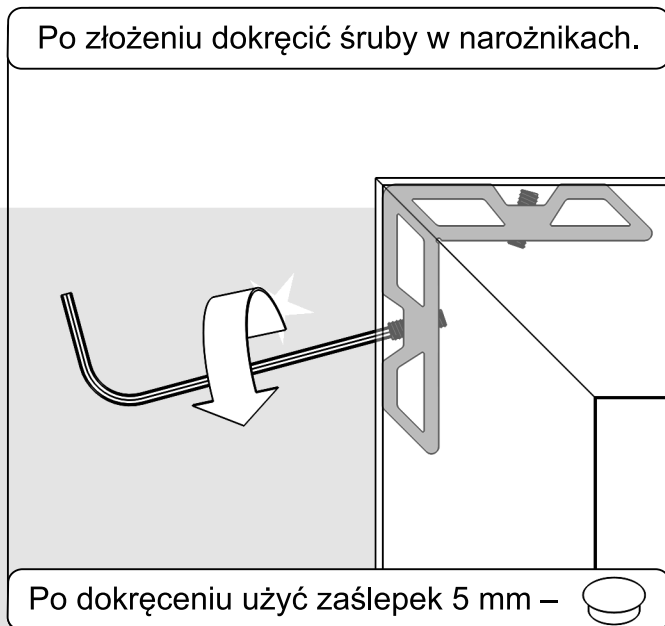

Złożenie prowadnic i narożników.

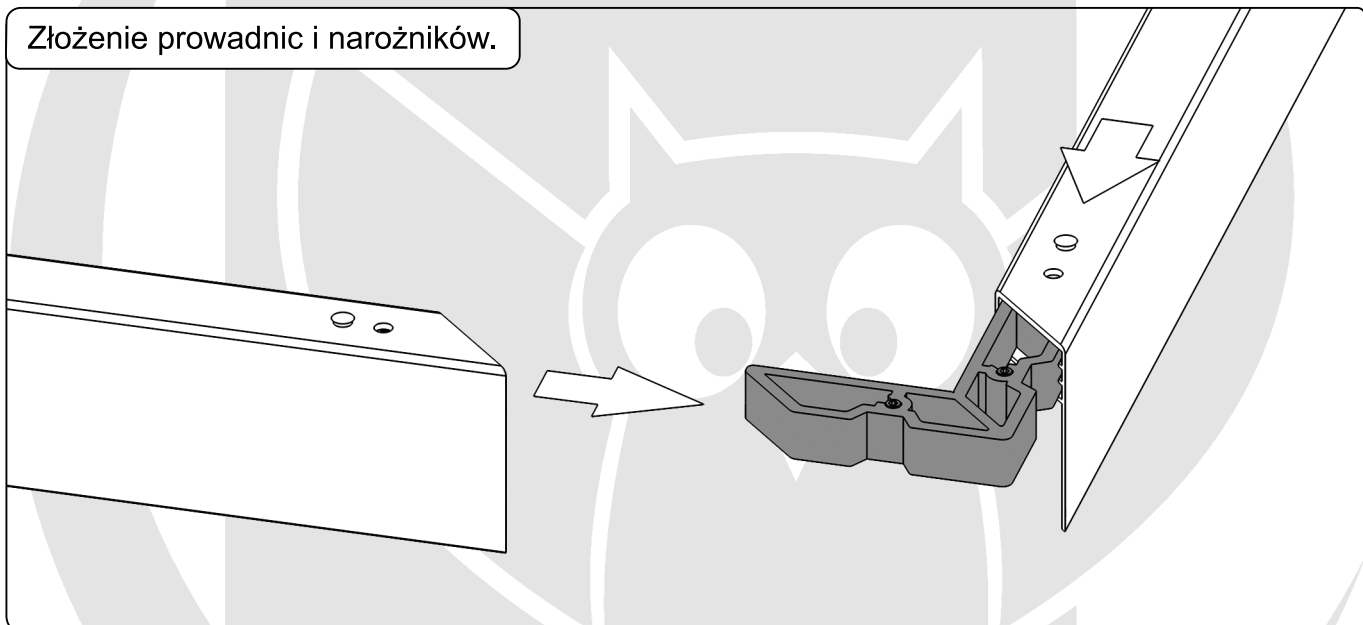

Po złożeniu dokręcić śruby w narożnikach.

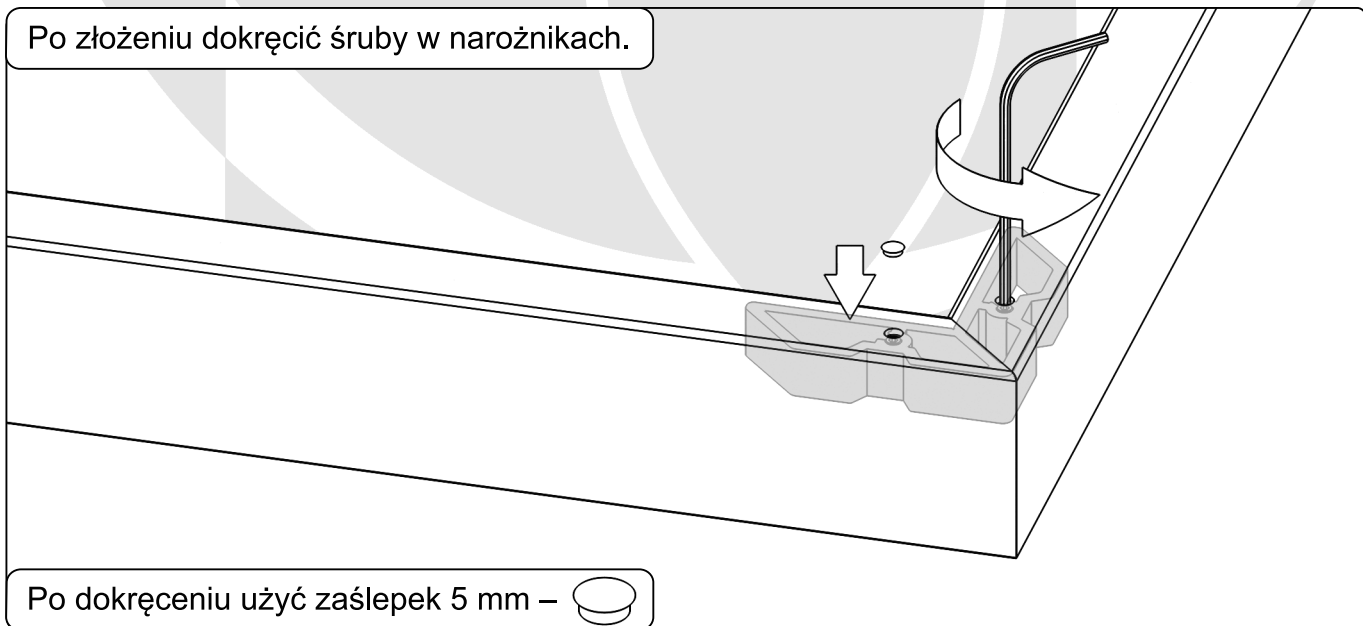

Montaż we wnęce.



Przed przystąpieniem do montażu ramy należy nawiercić prowadnice. Przy montażu we wnęce – otwory muszą być nawiercone z boku prowadnic.

Średnice otworów:

otwór 10 mm

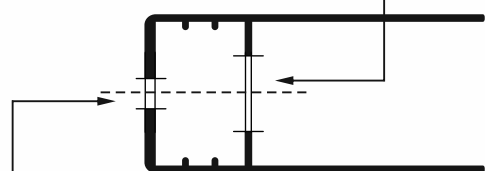

otwór 3,5 mm na wkręt

Montaż we wnęce – wiercenie otworów 1.

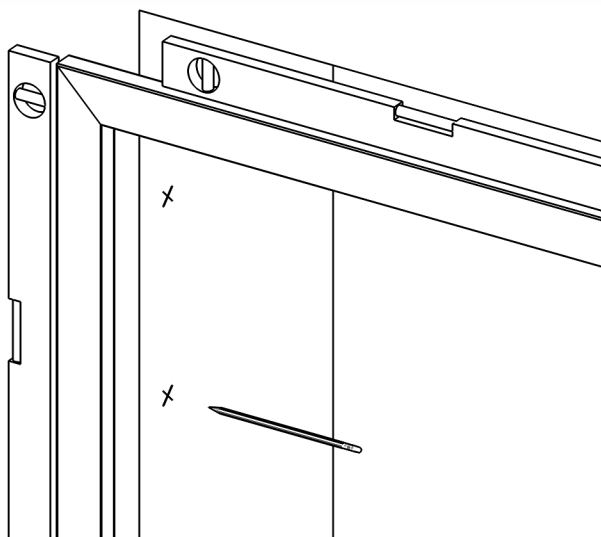

Montaż we wnęce – wiercenie otworów 2.

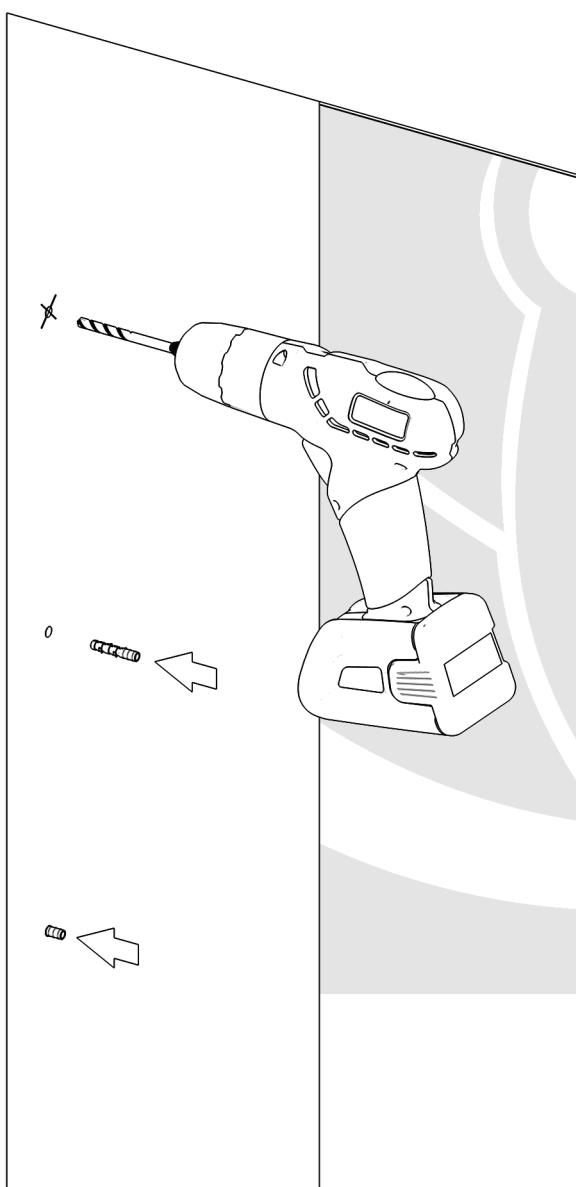

Montaż we wnęce – przykręcenie ramy.

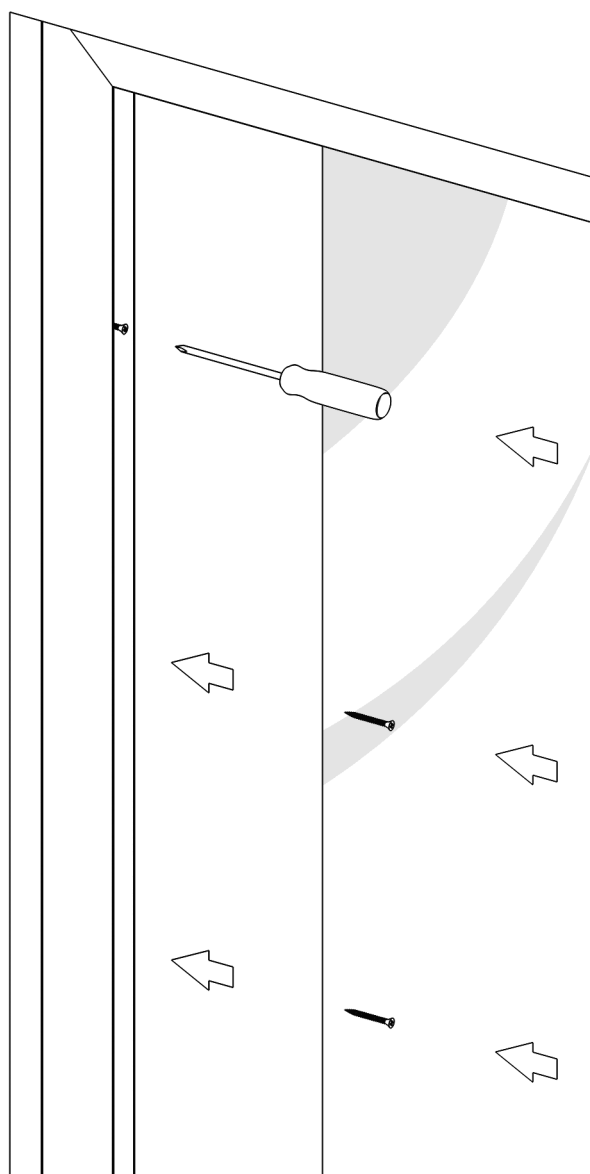

Montaż nawierzchniowy.



Przed przystąpieniem do montażu ramy należy nawiercić prowadnice. Przy montażu nawierzchniowym – otwory muszą być nawiercone od frontu prowadnic.

Średnice otworów:

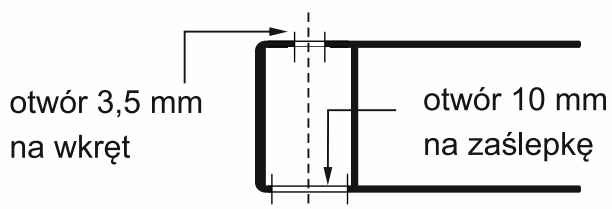

Montaż nawierz. – wiercenie otworów 1.

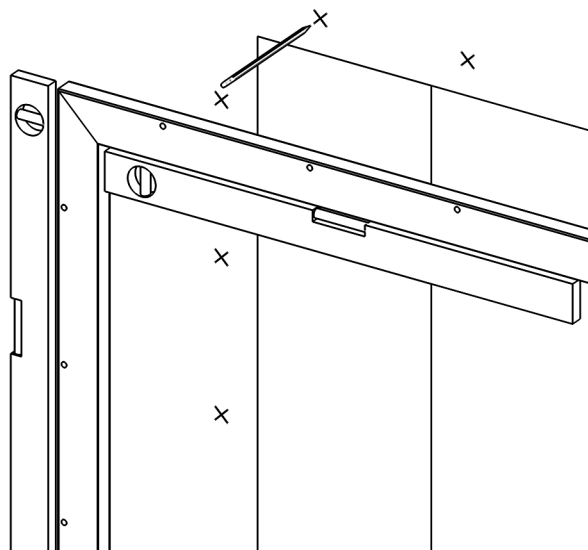

Montaż nawierz. – wiercenie otworów 2.

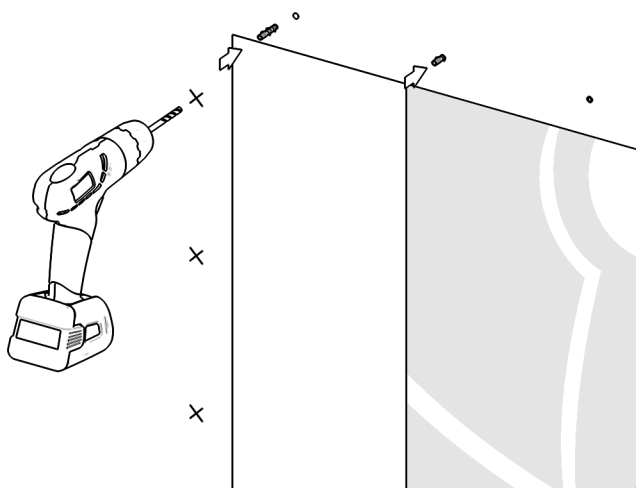

Montaż nawierz. – przykręcenie ramy.

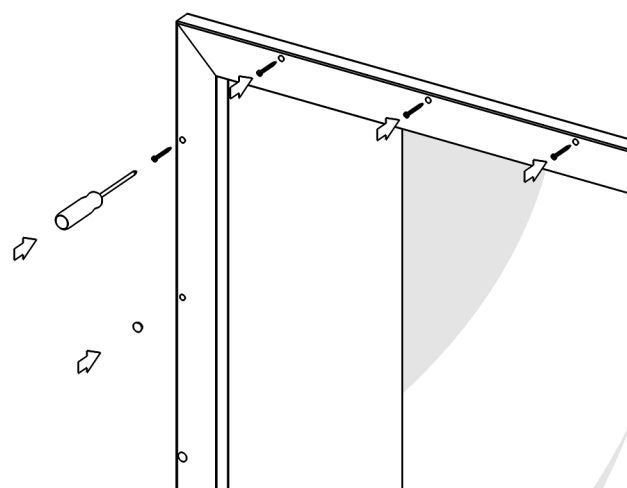

Przed montażem profilu dolnego należy go złożyć przy użyciu narożnika pozycjonującego dolnego.

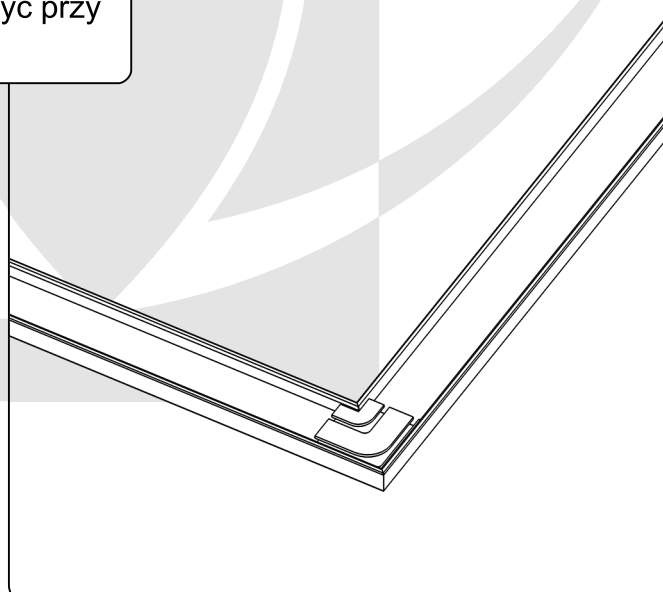
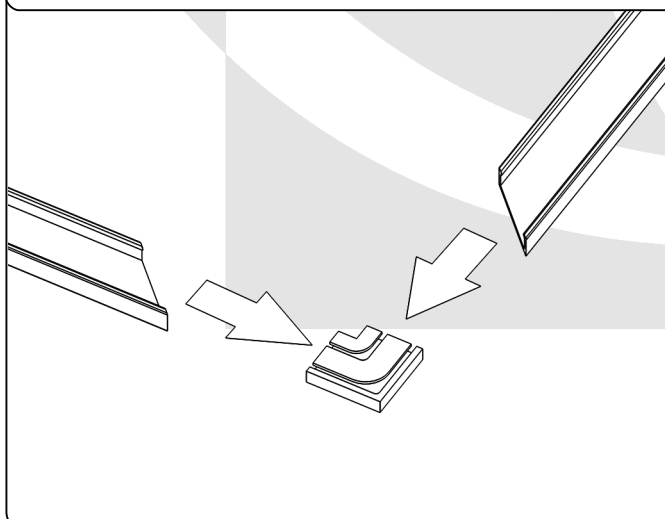

Montaż profilu dolnego przyklejanego (w trakcie montażu profilu należy wsunąć go w ramę).

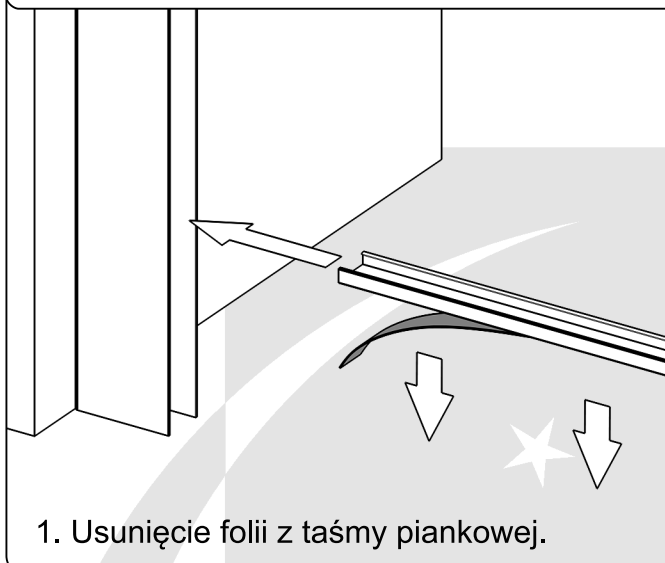

Montaż profilu dolnego przykręcanego (w trakcie montażu profilu należy wsunąć go w ramę).

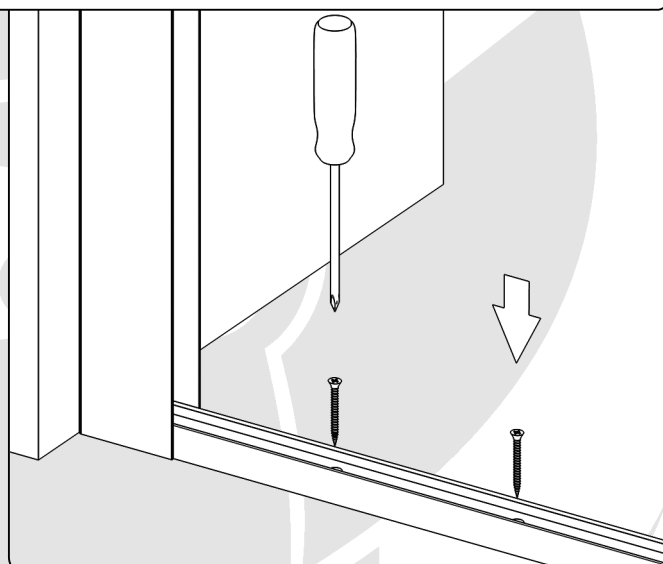
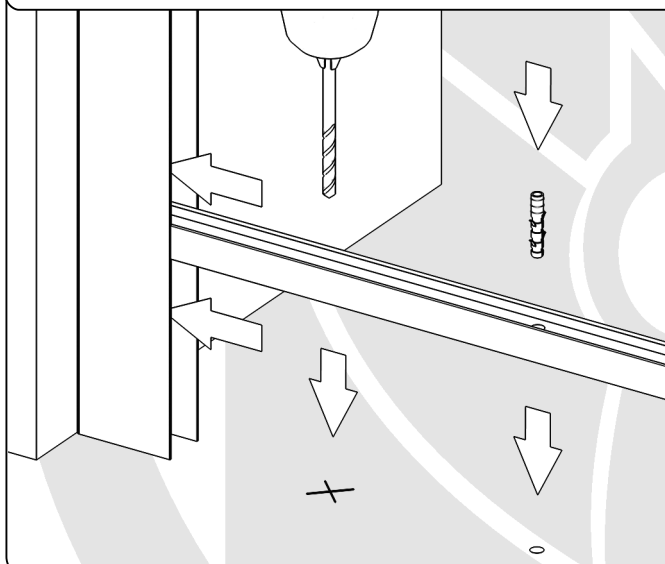

Montaż profilu dolnego przykręcanego skośnego (w trakcie montażu profilu należy wsunąć go w ramę).

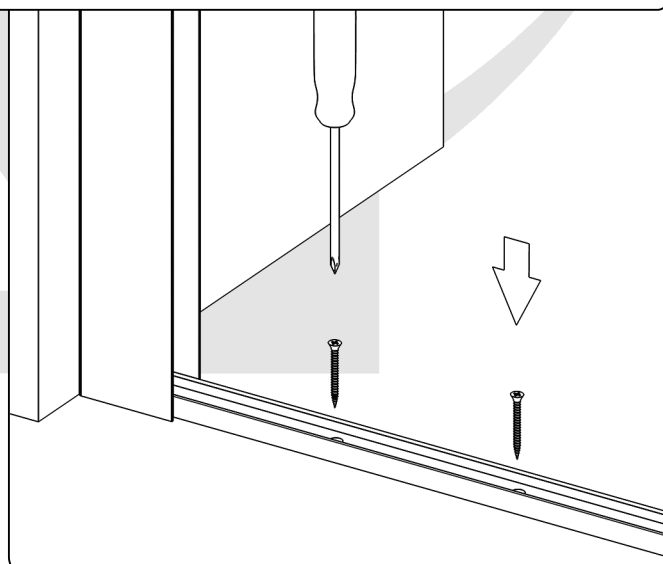
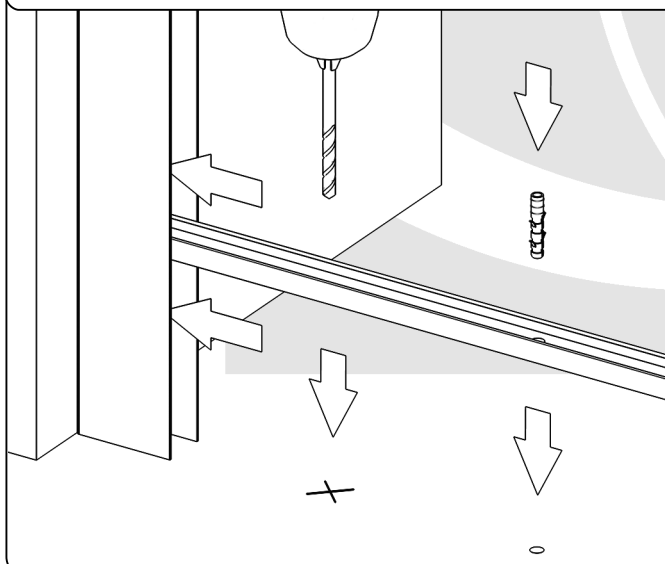

Montaż zestawów - do ramy należy włożyć jednocześnie oba zestawy wraz z profilami naciągowymi.

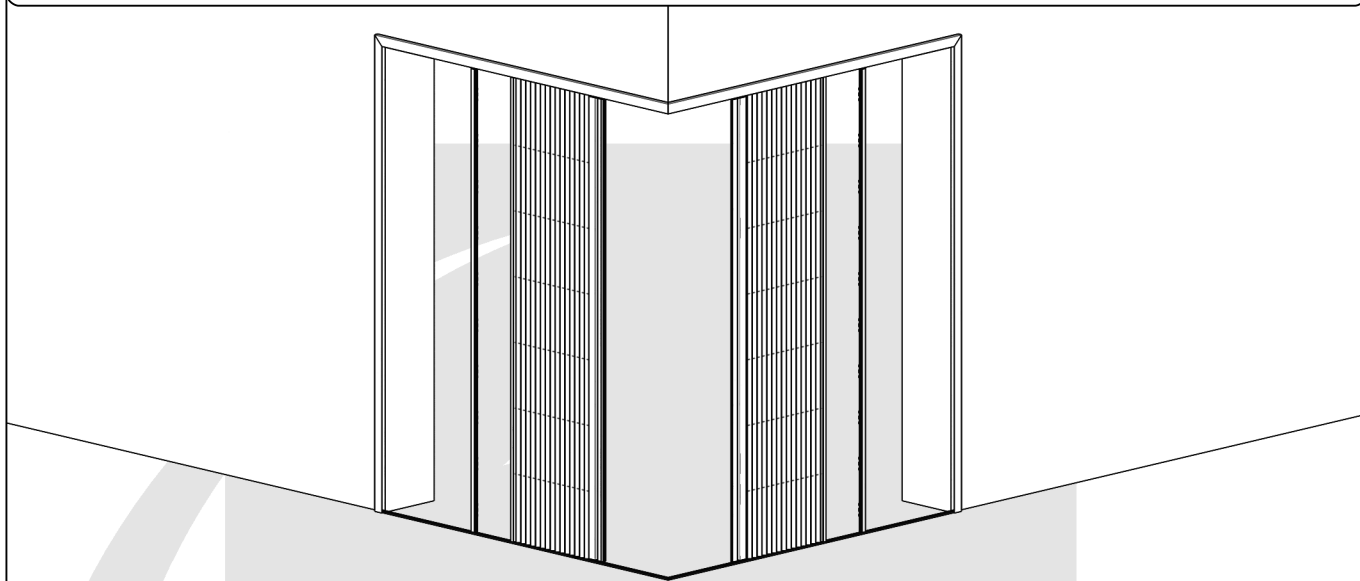

W górnym narożu należy przykręcić narożnik pozycjonujący górny.

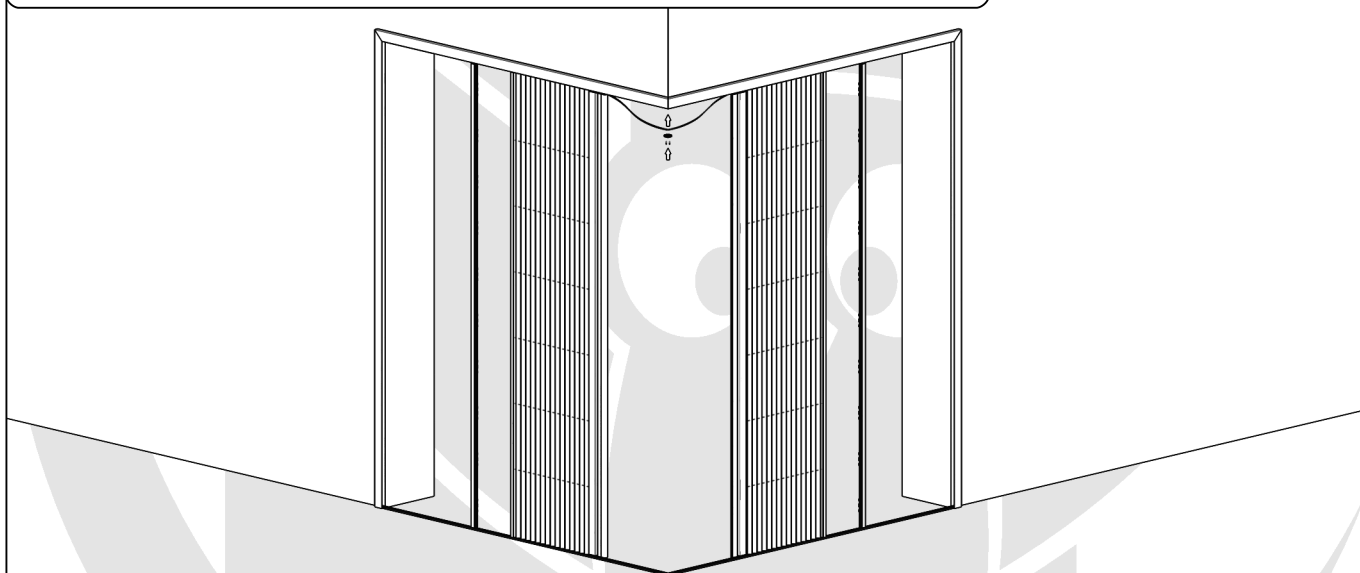

Montaż narożnika pozycjonującego górnego.

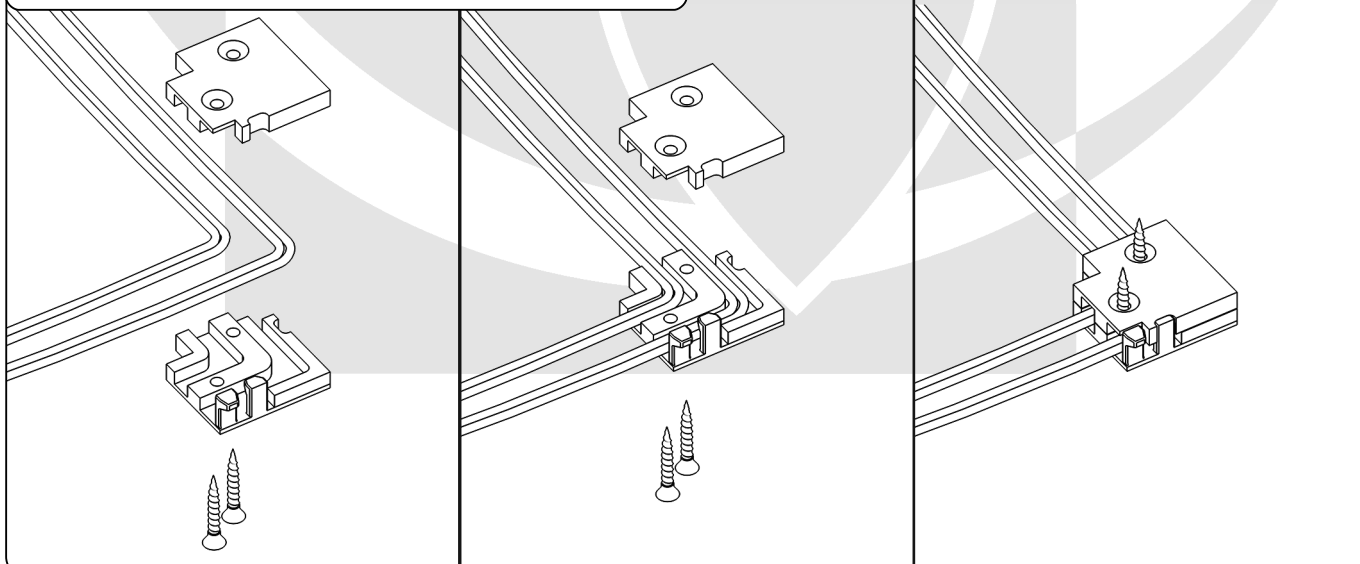

Montaż narożnika pozycjonującego górnego.

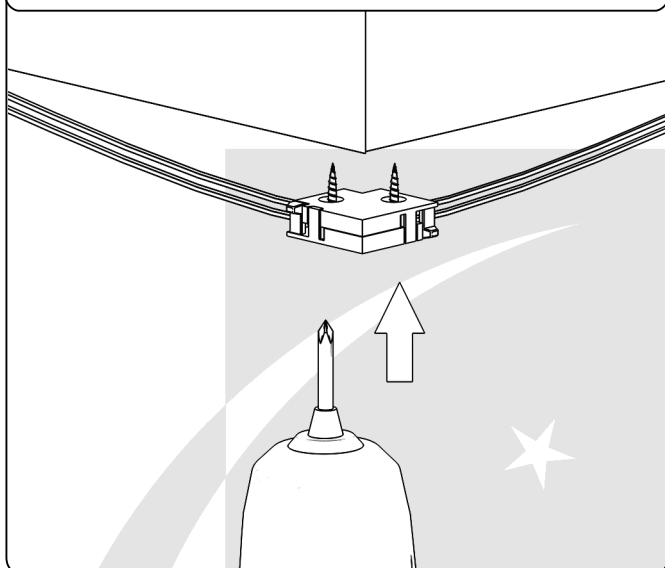

Następnie należy przełożyć dolne sznurki przez narożnik pozycjonujący dolny.

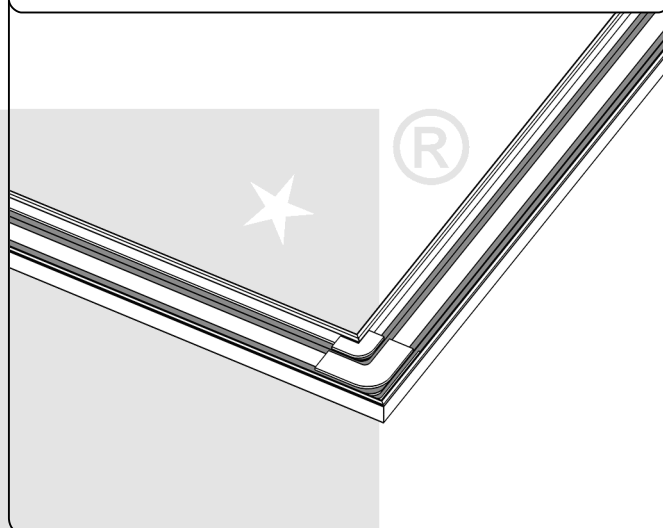

Następnie należy zamontować jeden z profili naciągowych zaklikując na zamontowanych w ramie zatrzaskach.

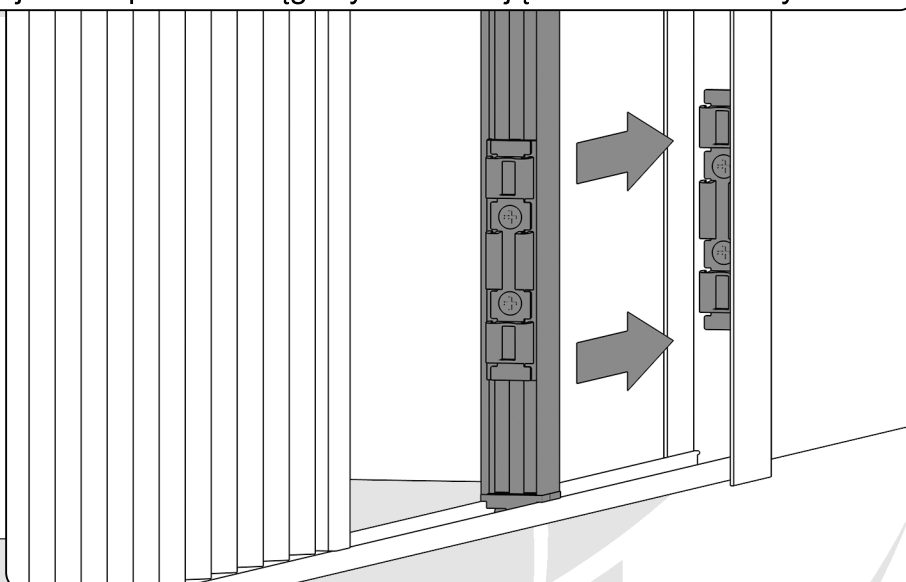
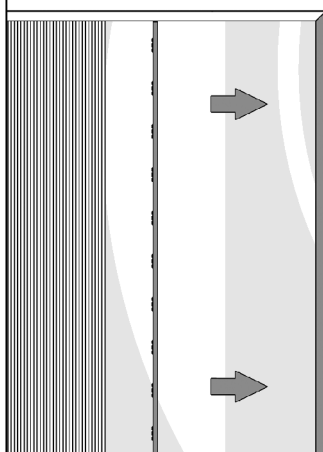

Następnie, po tej samej stronie, należy zamontować zestaw MPH poprzez zakliknięcie go do ramy.

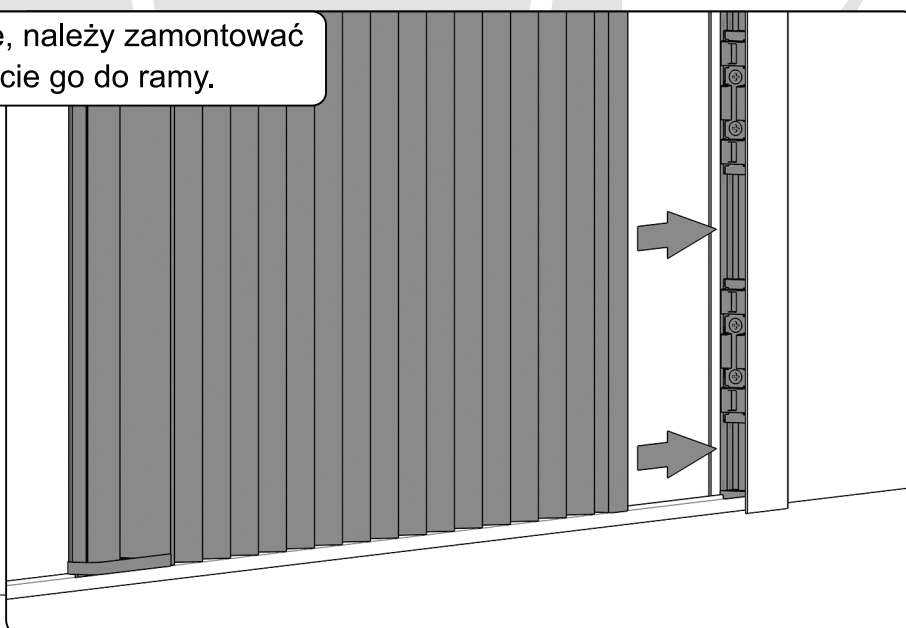
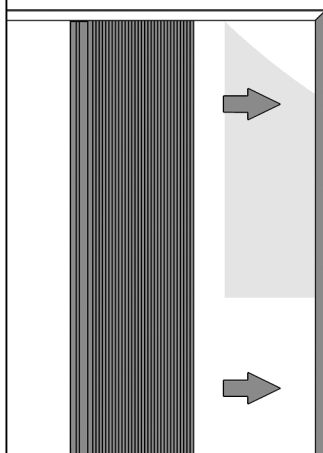

Analogicznie postąpić z profilem naciągowym po przeciwnej stronie zaklikując go w ramie.

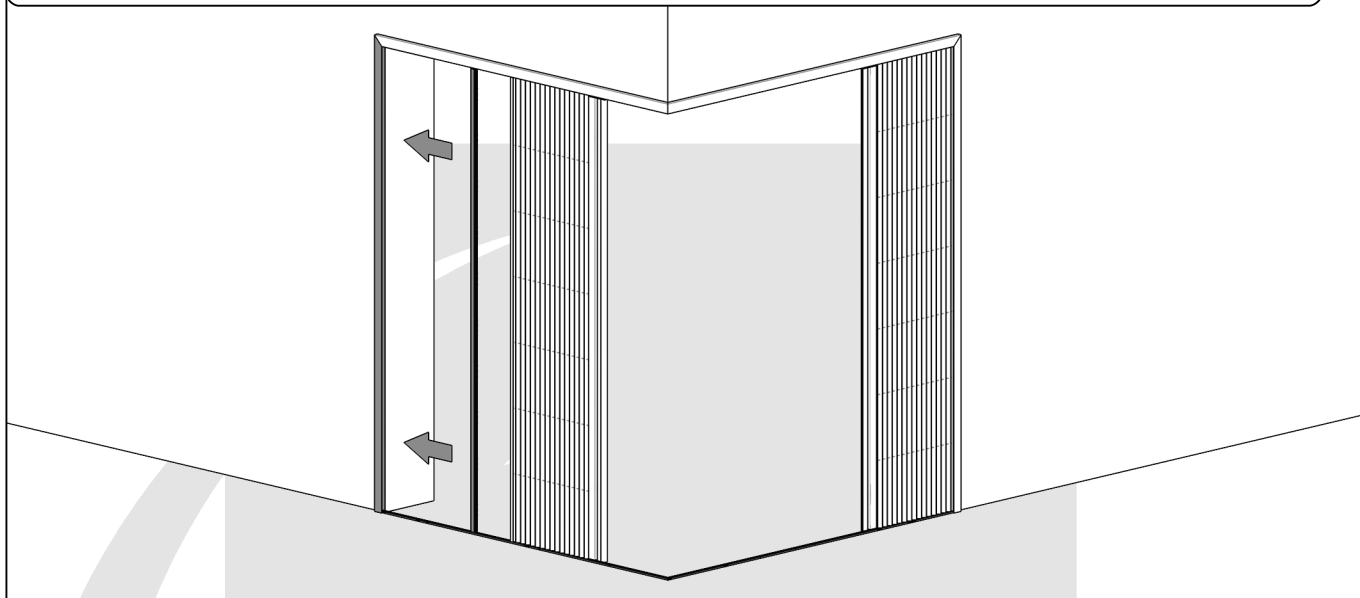

Regulacja sznurków.

Po instalacji profilu naciągu należy odpowiednio wyregulować napięcie sznurków poprzez przesuwanie tworzywowych zakończeń w kierunku góra/dół.

Po zakończeniu regulacji, dokręcić kluczem imbusowym wkręty dociskowe.

Sznurki nie mogą być napięte zbyt mocno, ponieważ grozi to uszkodzeniem moskitiery, a samo napinanie sznurków powinno odbywać się w sposób delikatny i z wyczuciem.

Jeśli jest taka konieczność, należy przyciąć sznurki i ponownie je związać.

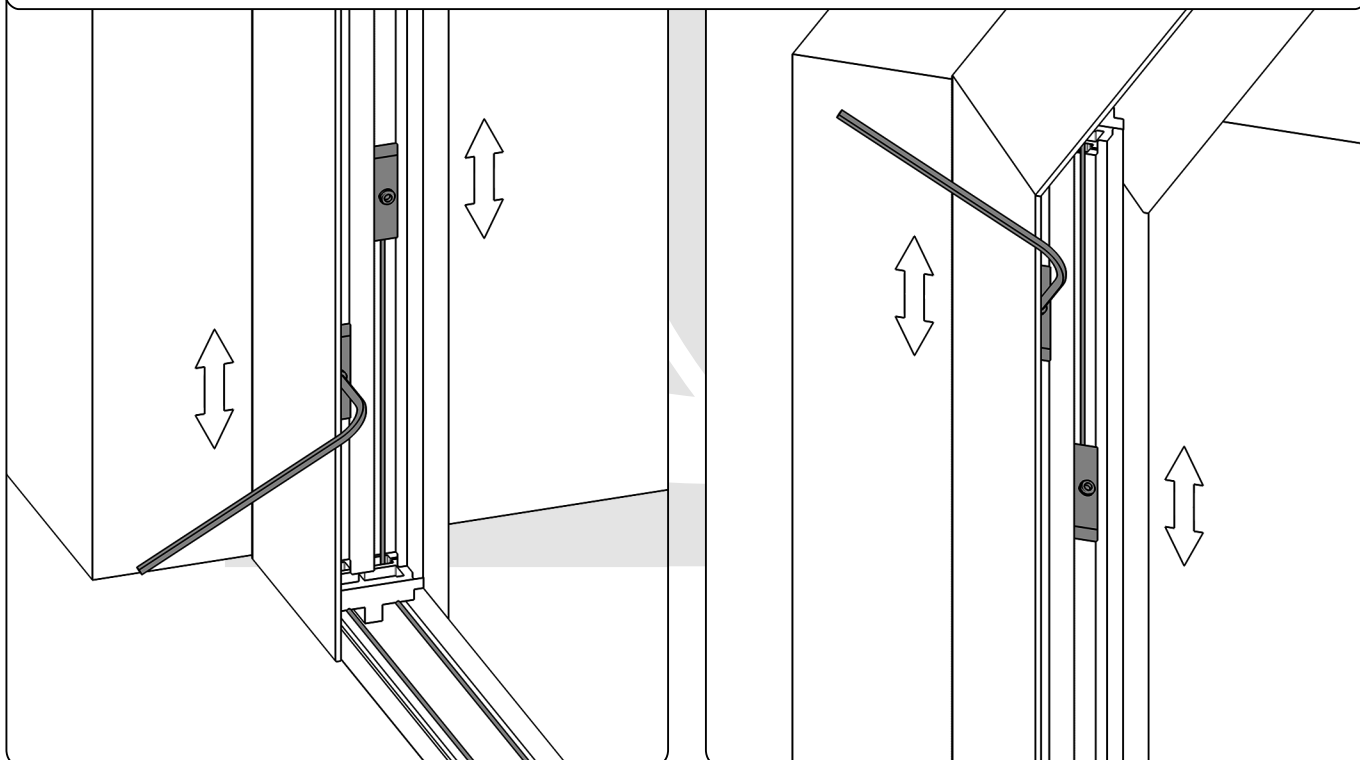

Następnie zakliknąć kolejny zestaw postępując podobnie jak z pierwszym.

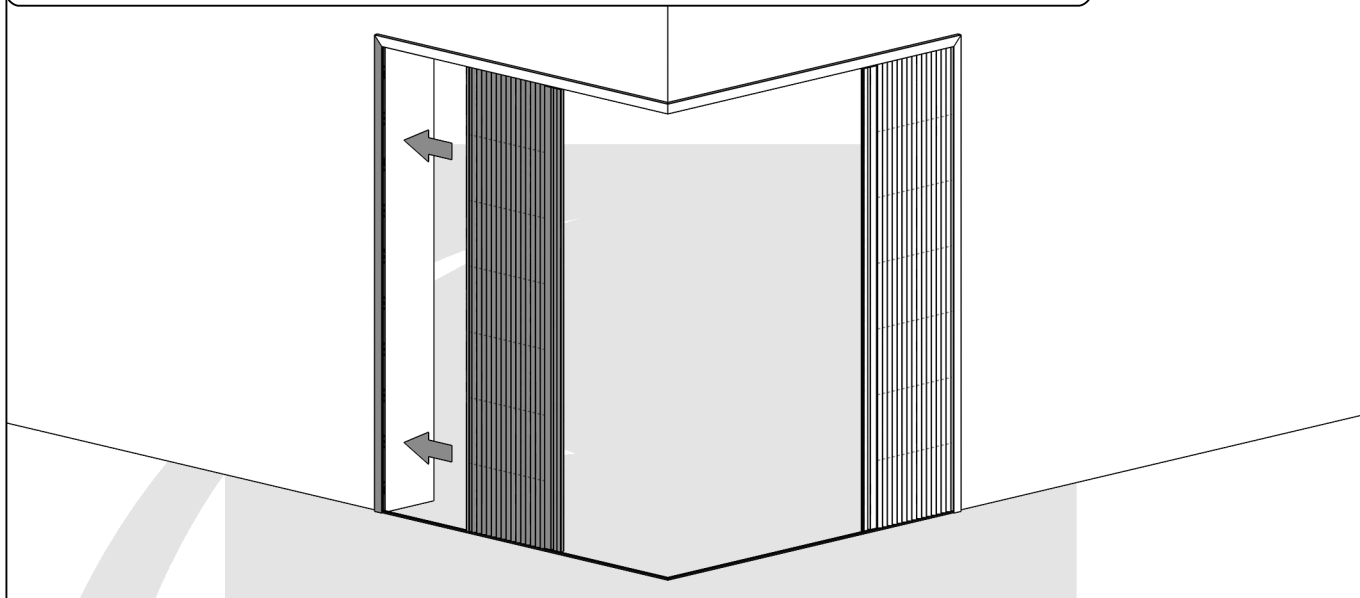

Pierwszy zestaw wyjąć w celu wyregulowania napięcia sznurków zestawu drugiego.

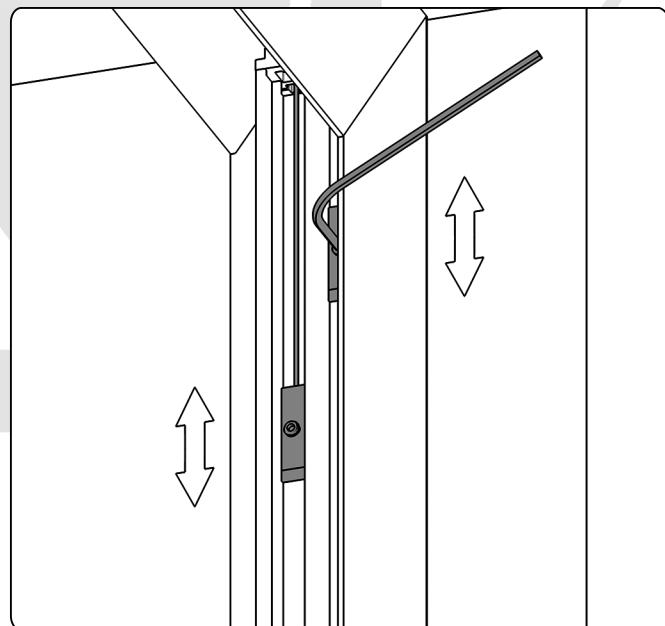
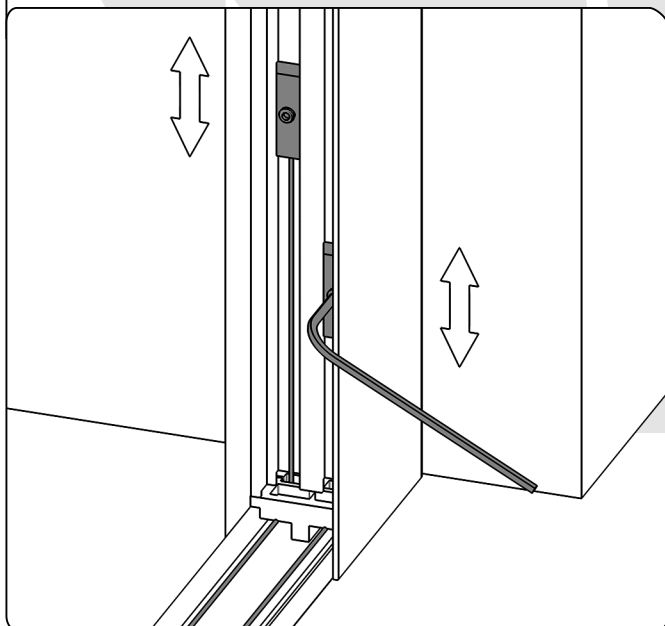
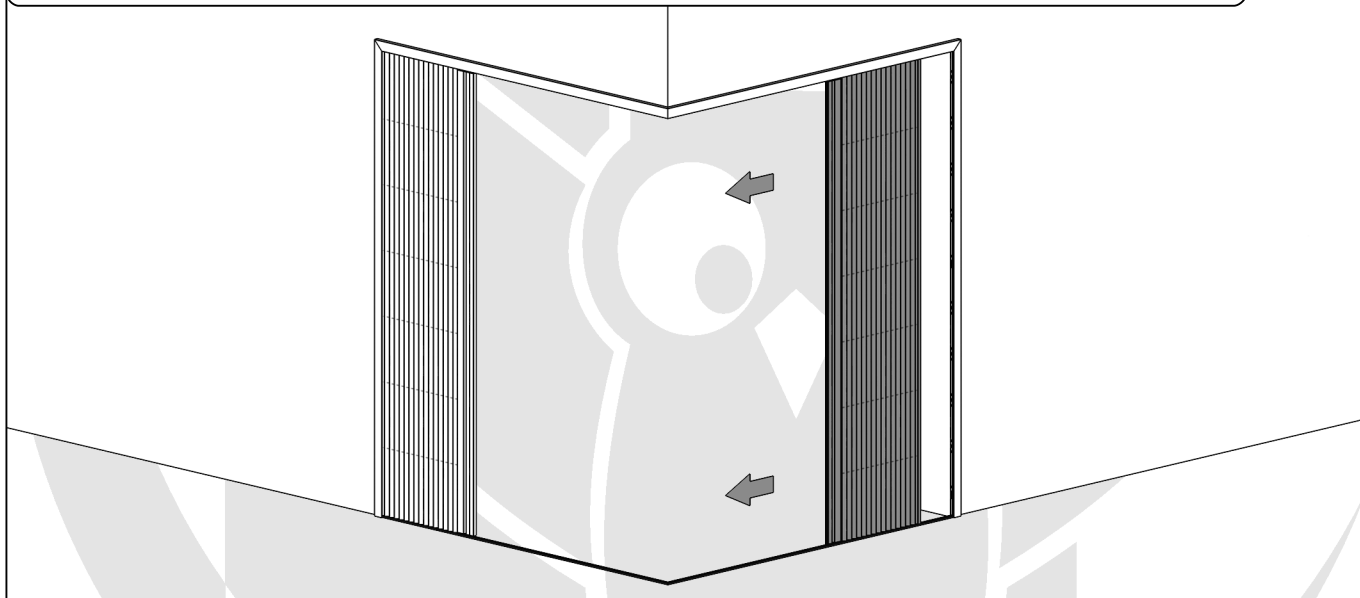

Aby sprawdzić poprawność napięcia sznurków, należy kilkakrotnie całkowicie zamknąć i otworzyć moskitierę. W razie konieczności skorygować naciąg poprzez ponowne wypięcie zestawów.

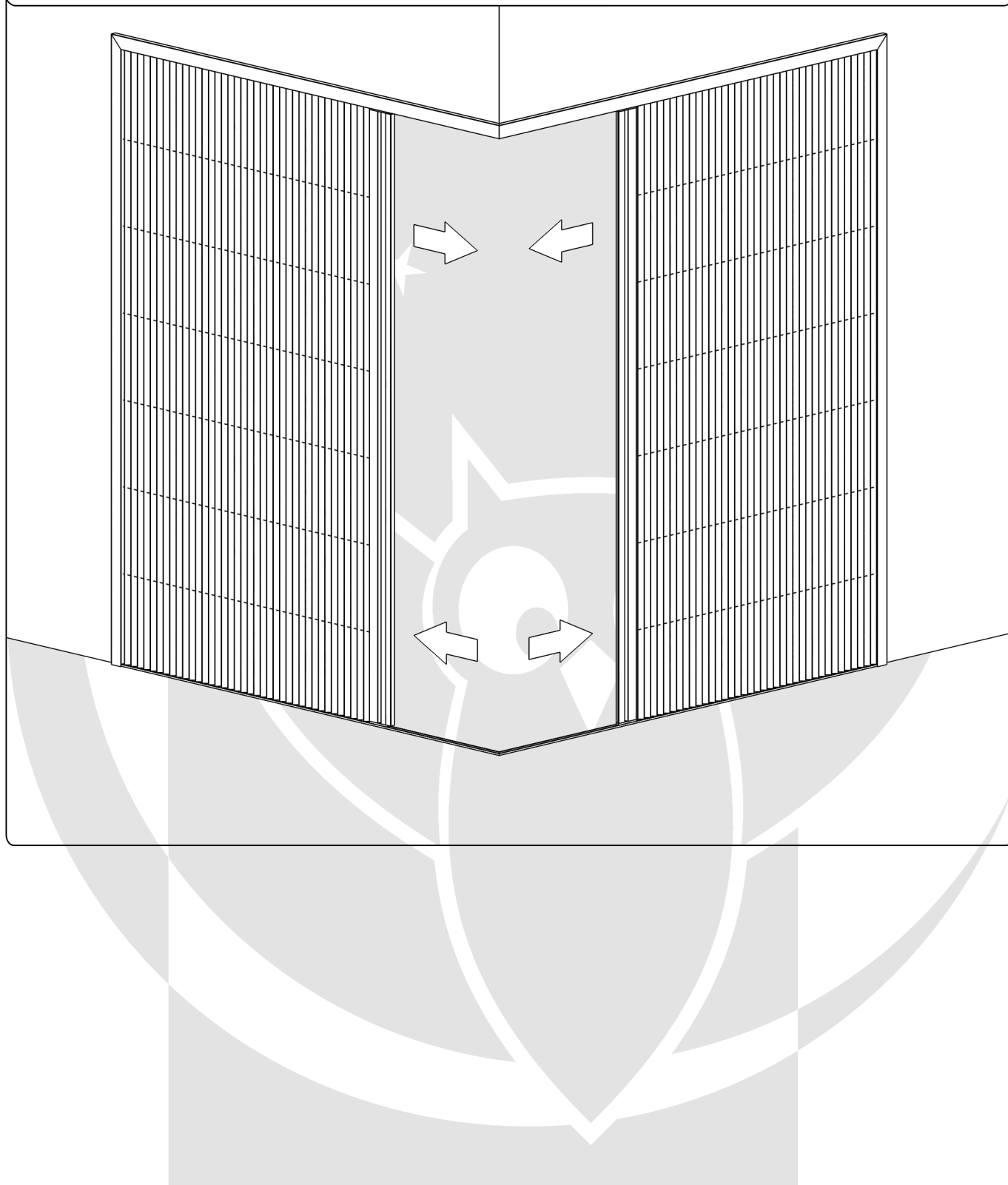



Fart Produkt Sp. z o. o. Sp. k.
ul. Towarowa 3, 87-100 Toruń
tel. +48 56 623 55 77, fax +48 56 649 57 23
e-mail: biuro@fartprodukt.pl
www.fartprodukt.pl